

# SERVICE BULLETIN

INFO 'C'



NEW HOLLAND

SERVICE

2001 - C - 001

Januar  
Side 1/2 Dan.

**BERØRTE MODELLER:** TM115, TM125, TM135, TM150 og TM165

**GRUPPE-UNDERGRUPPE:** 21 000

**EMNE:** SPECIALVÆRKTØJ TIL SERIE TM TRAKTOR

**BESKRIVELSE:** Med introduktionen af TM traktorserien har det været nødvendigt at indføre et mindre antal nye specialværktøjer, for at kunne servicere disse traktorer, som specificeret i New Holland TM traktor værkstedshåndbogen.

Alle nødvendige værktøjer til servicering af TM traktorerne er anført i værkstedshåndbogen og kan bestilles gennem New Holland Logistics.

Herunder gives en kort beskrivelse af disse nye værktøjer:

297611 Trykprøvesæt med specialadaptere og propper til brug for alle tryktester for traktorerne.

297612 Løftekroge (3 stk.) til adskillelse af Power Command transmissionen.

297613 Adapter til at løfte mellemkoblingen ud af Power Command transmissionen.

297614 Indstillingsværktøj til mellem- og C koblingen på Power Command transmissionen.

297615 Værktøj til afmontering og montering af manifoldbøsningen på Power Command transmissionen.

297616 Støttebeslag til brug med transmissionsstand 290090. Disse beslag er også egnede til brug med serie TS og M/60 transmissionerne.

297617 Adapterplader til adskillesæt 292320 (MS2700.C)

## BERØRTE DELE:

Previous Part Number	Qty	Description	Qty	Current Part Number	Catalogue Reference
		Pressure test kit includes 297600-297610, 297609, 297671, 297240 & 297404	1	297611	
		Power Command transmission lifting hooks (1set)	1	297612	
		Power Command transmission medium shaft adaptor	1	297613	
		Power Command transmission medium and C clutch setting tool	1	297614	
		Power Command transmission bush removal tool	1	297615	
		Transmission support brackets (1 set)	1	297616	
		Splitting kit adaptor plates (1 set)	1	297617	

After Sales  
New Holland

## Serie: NYE TM VÆRKTØJER

---

### 21 Transmission – Transmissioner generelt

---

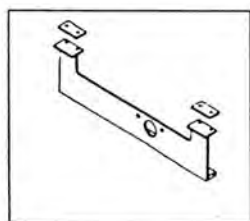

2 297616 Beslag til transmission

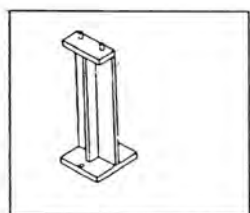

1 297617 Adapterplader til adskillesæt

---

### 21 Transmission – Power Command transmissionen

---

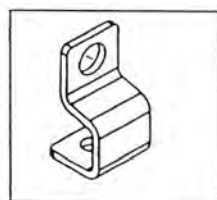

1 297612 Løftekroge til transmissionen

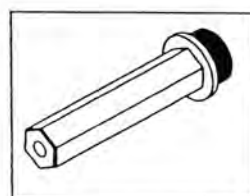

1 297613 Adapter til mellemaksel

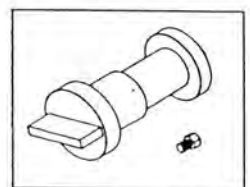

1 297614 Indstillingsværktøj til mellem og C kobling

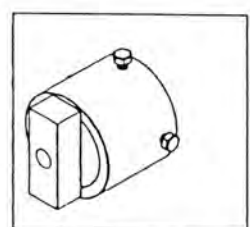

1 297615 Bøsning til afmontering/montering af transmission

Serie: **NYE TM VÆRKTØJER**

---

35 Hydrauliksystemet – Trykprøve

---

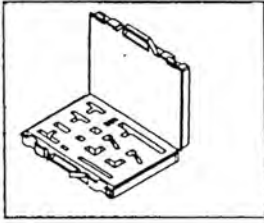

1 297611 Trykprøvesæt

# SERVICE BULLETIN

## TRAKTORER



2001 - 016

Februar  
Side 1/2 Dan.

**BERØRTE MODELLER:** SERIE TM

**GRUPPE-UNDERGRUPPE:** 90 0

**EMNE:** COMFORT RIDE KABINE: STØDDÆMPER

**BESKRIVELSE:** Støddæmperen på Comfort Ride kabinens ophængningssystem har nu en stivere fjeder. Fjederens specifikationer er ændret fra 10 N/mm til 13 N/mm.

**HANDLING:**

**PRODUKTION:** Gældende fra serienr.: **160880B**

Den stivere fjeder blev indført over flere dage op til dette serienummer.

**SERVICE:** **Reference til værkstedshåndbogen: afsnit 90**

De nye dele er direkte udskiftelige med det tidligere niveau. Når der monteres nye dele på en traktor med de gamle dele, skal både højre og venstre støddæmper udskiftes.

**BERØRTE DELE:**

Tidligere res.nr.	Antal	Beskrivelse	Antal	Nyt res.nr.	Katalog reference
82018497	2	Støddæmper	2	82021116	1.92.6

**REKLAMATIONSSTATUS:** Denne servicemeddelelse må kun betragtes som teknisk information.

After Sales  
New Holland



## TRAKTORER

2001 - 061

Oktober

Side 1/1

Dan.

**BERØRTE MODELLER:** SERIE M/60  
SERIE 40  
SERIE TM  
SERIE TS

**GRUPPE-UNDERGRUPPE:** 55 206

**EMNE:** ROTORSWITCH TIL AIRCONDITION

**DESCRIPTION:** En kontakt til airconditioneringen med større holdbarhed er indført for at undgå problemer med indvendig kontakt og gennemgang i kabel.

**HANDLING:**

**PRODUKTION:** Gældende fra serienr.: **166315B**

Den nye kontakt er indført i produktionen.

**SERVICE:** **Reference til værkstedshåndbogen: afsnit 50**

Hvis kontakten skal udskiftes anbefales det at kun bruge den nye kontakt.

**BERØRTE DELE:** Når den gamle kontakt udskiftes med den nye type, skal adaptererkablet bruges, da stikkene i kontakt-/kabinekablet er ændret.

Tidligere res.nr.	Antal	Beskrivelse	Antal	Nyt res.nr.	Katalog reference
81867584	1	Kontakt til aircondition	1	82024042	1.94.2/A01
New		Adapterkabel	1	82026469	-

**REKLAMATIONSSTATUS:** Denne servicebulletin må kun betragtes som teknisk information.



## TELESKOPLÆSSERE

2001 - 009

November

Side 1/3

Dan.

**BERØRTE MODELLER:** LM410, LM430, MED POWER SHUTTLE TRANSMISSION  
LM630, LM640, MED POWER SHUTTLE TRANSMISSION

**GRUPPE-UNDERGRUPPE:** 10

**EMNE:** MONTERING AF DRIVPLADE FOR MOMENTKONVERTER PÅ SVINGHJULET

**BESKRIVELSE:** Pas på, når momentkonverteren og drivpladen monteres på svinghjulet, at monteringsboltens hoved flugter korrekt med svinghjulets reces.

**HANDLING:**

**PRODUKTION:** Gældende fra serienr.: **N/A**

Ingen ændring i produktionen er påkrævet.

**SERVICE:** **Reference til værkstedshåndbogen: afsnit 10**

Kapitel 1. Side 24. Under samlingen af motoren og gearkassen skal der udvises særlig forsigtighed for at sikre, at de seks bolte, der spænder drivpladen på momentkonverteren, flugter rigtigt i undersænkningerne i svinghjulet, som vist i figur 1.

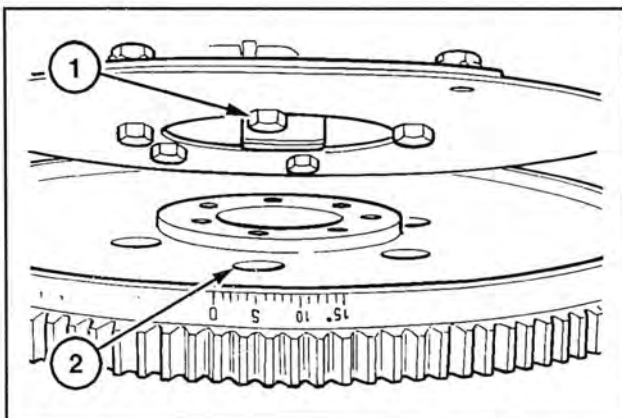

**Figur 1**

1. Drivpladens monteringsbolte (6).
2. Undersænkning i svinghjulet (6).

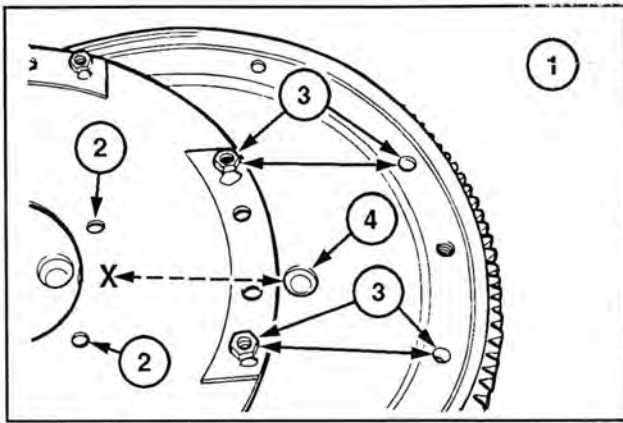

Figur 2

1. Forkert opretning.
2. Huller til boltene for montering af drivpladen på momentkonverteren.
3. Bolthuller for drivplade og svinghjul.
4. Undersækning i svinghjul.

Momentkonverterens drivplade spændes på svinghjulet med otte bolte. Drivpladen er monteret på momentkonverteren med seks bolte.

Det giver mulighed for skæv indstilling, som vist i figur 2.

Den korrekte indstilling er vist i figur 3.

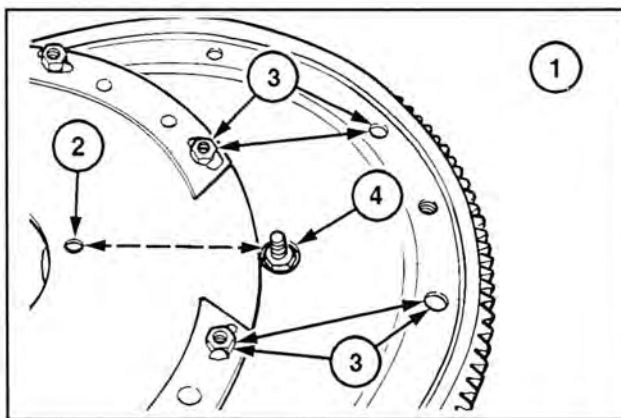

Figur 3

1. Korrekt indstilling.
2. Hul til monteringsboltene for drivpladen mod momentkonverteren.
3. Bolthuller for drivpladen mod svinghjulet.
4. Undersækning i svinghjul (med bolt isat af illustrationshensyn).

Når gearkassen monteres på motoren, så skub de to dele sammen og drej enten svinghjulet eller drivpladen, til bolthoved og undersækning flugter (på dette tidspunkt låses de to komponenter sammen).

Når det er sket, skal motorens og gearkassens kontaktflader kunne mødes **UDEN** at skulle spændes sammen med dækselboltene.



**BERØRTE DELE:**

Der er ingen ændringer i dele eller res.numre, som følge af denne bulletin.

Tidligere res.nr.	Antal	Beskrivelse	Antal	Nyt res.nr.	Katalog reference
N/A		Drivplade	1	85806017	03.28.0 [01]
N/A		Svinghjul	1	500334886	01.08.3 [01]
N/A		Momentkonverter (Normal ind sugning)	1	85817620	03.28.0 [01]
N/A		Momentkonverter (Turboladet)	1	9968231	03.28.0 [01]

**REKLAMATIONSSTATUS:**

Denne servicebulletin må kun betragtes som teknisk information.

After Sales  
New Holland



## MINILÆSSERE

2001 - 010

November

Side 1/3

Dan.

**BERØRTE MODELLER:** LS160, LS170  
LX565, LX665  
L565

**GRUPPE-UNDERGRUPPE:** 27 126

**EMNE:** FÆLLES OLIEBEHOLDER FOR KÆDEKASSE OG  
GEARKASSE

**BESKRIVELSE:** Oplysninger om reservedele og service for kædekasse og gearkasse med fælles oliebeholder, som beskrevet i servicebulletin 2001-006, gives i denne bulletin.

### HANDLING:

**PRODUKTION:** Gældende fra serienr.:

**LS160: 157278**

**LS170: 169127**

Den fælles oliebeholder er indført i produktionen.

### SERVICE:

**Reference til værkstedshåndbogen: afsnit 27**

Kapitel 1, side 8 til 18.

Monteringsboltene foran i gearkassens underdel (pkt. 1, fig. 1) er udskiftet med en midterbolt, der gør det muligt for olien at flyde frit mellem gearkasse og kædekasse.

beholderne til slutdrevets gearkasse og kædekassen fyldes nu med NH 024C Universal 10W-30 olie: Specification: 10W-30 API Service SH/CG-4.

Mængden af olie i hver side er 11,5 liter.

Niveaupropen i sidedækslerne er hævet 28 mm op (se 1, fig. 2).

Prophullet er nu 64,1 mm fra den nederste kant på de nye sidedæksler. Afstanden var 36,1 mm på de gamle sidedæksler.

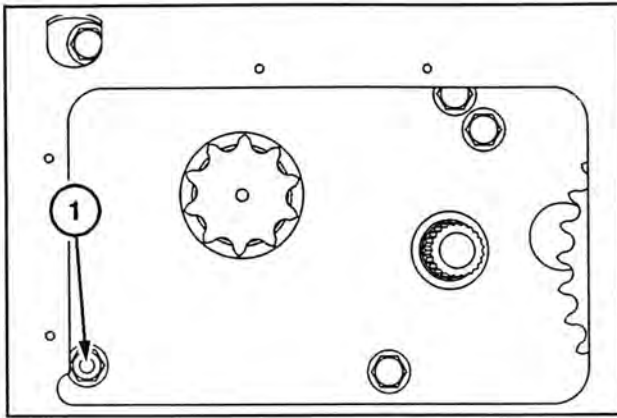

Figur 1

1. Bolt, midterboret.

Kædekassen og gearkassen på maskiner, før den effektive ændring, kan ændres til at have fælles oliebeholder. Det gælder også de tidligere modeller L565, Lx565 og Lx665.

Følgende dele er nødvendige:

Venstre sidedæksel:	Pt/No 86591151.
Højre sidedæksel:	Pt/No 86591152.
Bolt (midterboret) 2 stk.:	Pt/No 86518704.
Tætningsmiddel:	Pt/No 86537848.

#### MONTERINGSINSTRUKTIONER:

1. Tøm al olien ud af kædekasserne og gearkasserne.
2. Afmonter kædekassens sidedæksler og fjern al den gamle tætningsmasse på kædekasserne.
3. Afmonter boltene i underdelen på gearkassens forside (se 1, fig. 1) og låseskiverne. Fjern al gammelt tætningsmiddel og rens omkring bolthullet. Smør en ny streng tætningsmiddel på og monter de nye centerborede bolte og de oprindelige låseskiver. Spænd til 170 Nm.

PAS PÅ, at INTET tætningsmiddel kommer ind i midterhullet i de nye bolte, hvilket vil hindre oliegennemstrømningen mellem kædekasse og gearkasse.

4. Smør en streng tætningsmiddel rundt om åbningen på sidedækslerne på kædekasserne og monter de nye sidedæksler. Spænd boltene til 15 Nm.
5. Fyld hver kædekasse med ca. 11,5 liter NH 024C Universal 10W-30 olie, til det nye olieniveau på sidedækslet (se 1, fig. 2). Afmonter niveaupropperne i de gamle sidedæksler og monter de nye sidedæksler.

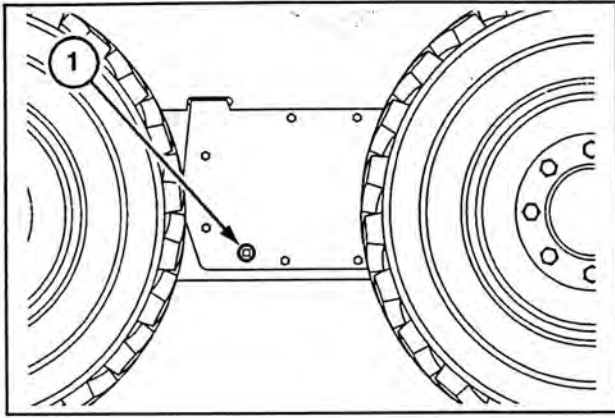

Figur 2

1. Niveauprop.

**BERØRTE DLE:**

De nye dele er fuldt udskiftelige med de gamle dele.

De nye sidedæksler må ikke monteres på maskiner forud for den effektive ændring, uden at montere de nye bolte og ændre til den fælles beholder, som beskrevet i denne bulletin, da olieniveauet er hævet.

Tidligere res.nr.	Antal	Beskrivelse	Antal	Nyt res.nr.	Katalog reference
86541676	1	Venstre sidedæksel	1	86591151	12.01 (LS) 06A01 (L/Lx)
86541678	1	Højre sidedæksel	1	86591152	12.01 (LS) 06A01 (L/Lx)
{281047}	2	Bolt, midterboret	2	86518704	03.01

**REKLAMATIONSSTATUS:**

Denne servicebulletin må kun betragtes som teknisk information.

After Sales  
New Holland