



RENAULT

MR

332



RENAULT

ARES

506-606



GENEREL INDHOLDSFORTEGNELSE

KAPITEL C

BAGTØJ C1

(Reference: 60 05 028 435)

DRIFTSBREMSE HÅNDBREMSE C2

(Reference: 60 05 028 436)

UDTAGSBOKS TIL 4 WD C3

(Reference: 60 05 028 437)

UDTAGSBOKS TIL 4 WD

Udgave: 01

RENAULT
Agriculture

MR 332 (C3)

06 - 2002

Ref.: 60 05 028 437

INDHOLDSFORTEGNELSE

PRÆSENTATION

TEKNISKE SPECIFIKATIONER	C3.3
--------------------------------	------

AFMONTERING / MONTERING

OVERSIGTSBILLEDE OG SPRÆNGTEGNING	C3.6
AFMONTERING AF DELKOMPONENTEN KOBLING	C3.7
AFMONTERING AF KOBLINGEN	C3.8
MONTERING AF KOBLINGEN	C3.8
MONTERING AF DELKOMPONENTEN KOBLING	C3.9

VÆRKTØJ

VÆRKTØJ TIL UDTAGSBOKS TIL 4 WD	C3.12
---------------------------------------	-------

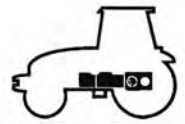

PRÆSENTATION

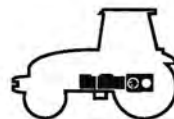

Tekniske specifikationer

ARES	546	556	566	616	626	636	696
Mulig indkobling under belastning	ja	ja	ja	ja	ja	ja	ja
Type	Oliebads multiplade kobling						
Styring	Elektrohydraulisk						
Automatisk styring	ja (se kapitlet Drivetronic)						
Indkobling ved opbremsning	ja	ja	ja	ja	ja	ja	ja
Indkobling med standset motor	ja	ja	ja	ja	ja	ja	ja

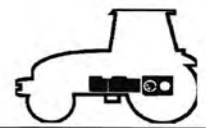

AFMONTERING / MONTERING

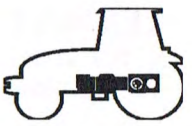

Udtagsboks til 4 WD

Oversigtsbillede

Sprængtegning

Tegnforklaring

- (1) Muffe
- (2) Dobbelt stift
- (3) Aksel
- (4) Dobbelt stift
- (5) Muffe
- (6) Låserring
- (7) Gearhjul
- (8) Prop
- (9) Nåleleje
- (10) Bolt
- (11) Bøsning
- /12 Tætningsringe
- (13) Lejeskål
- (14) Leje
- (15) Gearhjul
- (16) Koblings-enhed
- (17) Dæksel
- (18) Lejeskål
- [20] Shim(s)
- (21) O-ring
- (22) Dæksel
- (23) Låserring
- (24) Pakdåse
- (25) Drivaksel 4 WD
- (29) O-ring
- (30) Dæksel
- (31) Låserring
- (32) O-ring
- (33) O-ring
- /34 Belleville-fjeder
- /35 Belleville-fjeder
- (36) Mellemlægsplader
- A: 4-skive kobling
- B: 5-skive kobling
- (37) Koblingsplader
- A: 4-skive kobling
- B: 5-skive kobling
- (38) Dæksel
- (39) Låserring
- (40) Nav
- [41] Shim(s)
- (42) Koblingshus
- (43) Bøsning

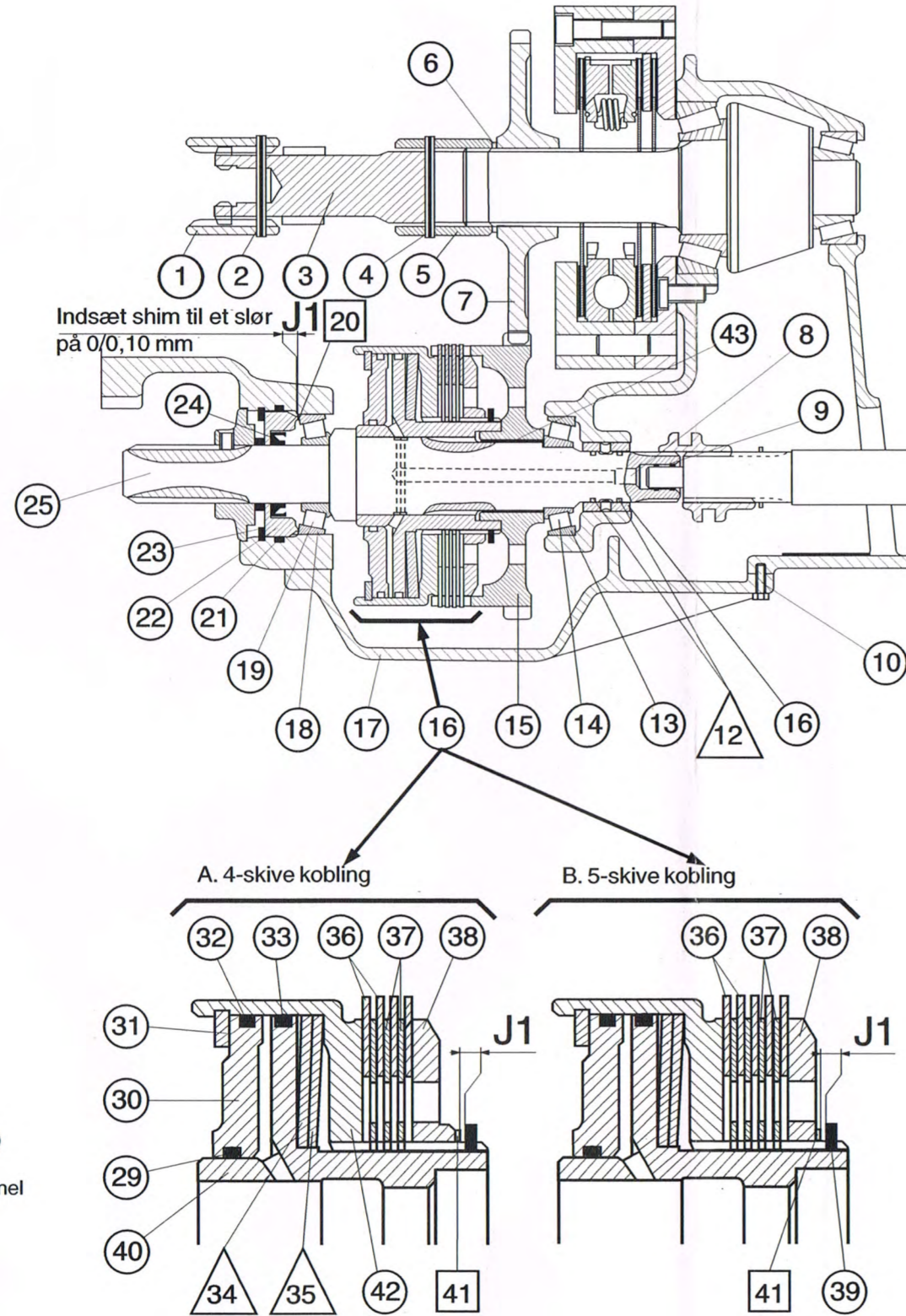

C3-001

Fig. 1

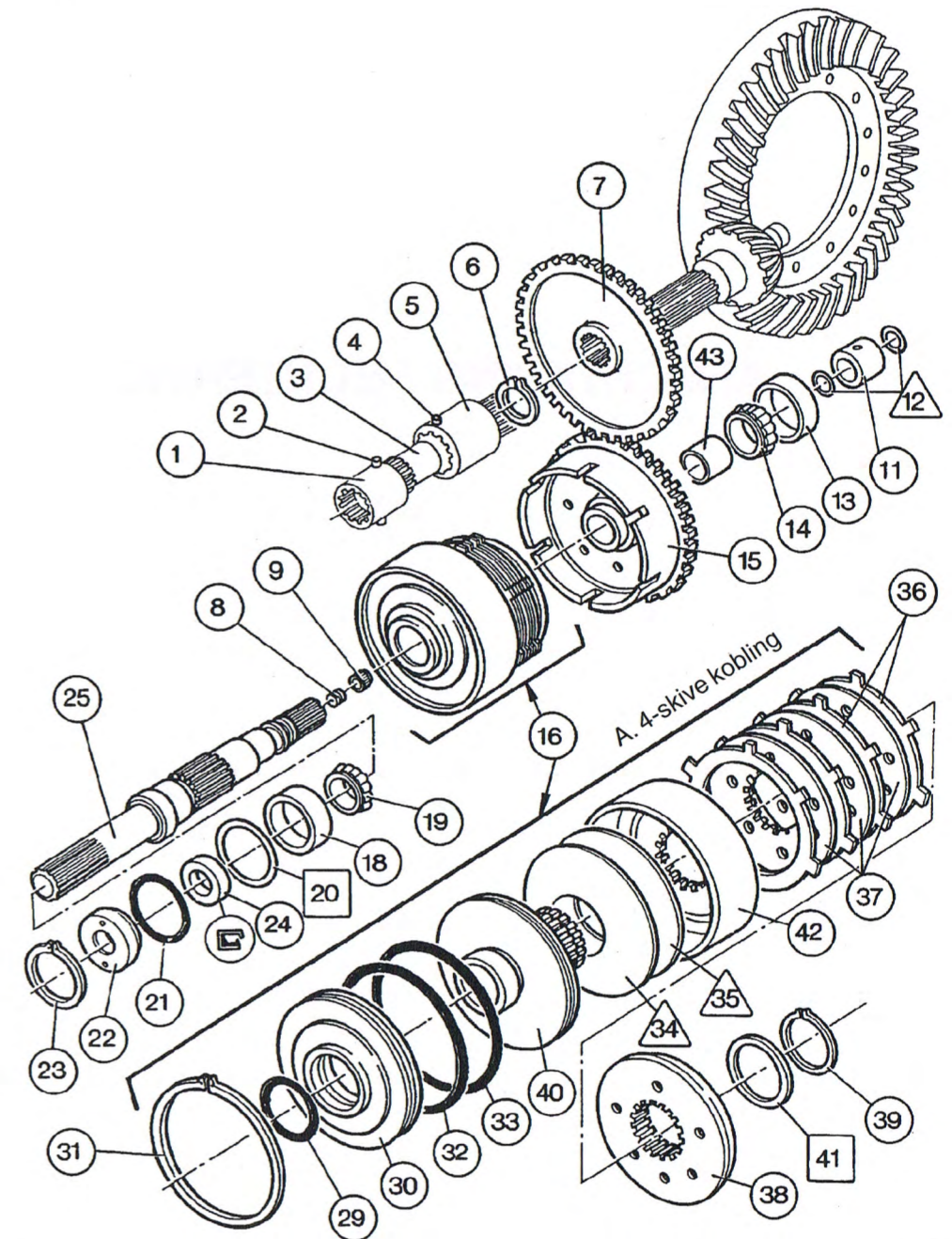

C3-002

Fig. 2

Montage A GTA2022 (uden proportionel PTO)
Montage B GTA 2023
 +GTA 2022, 2023 (med proportionel PTO)

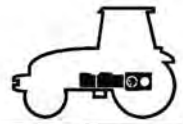

Udtagsboks til 4 WD

Afmontering af delkomponenten kobling

- Opklods traktoren. Aftap transmissionsolien.
- Frakobl hydraulikslangen til 4 WD (tilstop rørsystemet). Afmonter sikringen og transmissionsakslen. Afmonter røret til smøring af 4 WD koblingen, der er fastspændt på midterhusets nederste dæksler og på gearkassen.
- Løsn boltene (10), og afmonter dækslet (17).

Bemærk: På de traktorer, der er udstyret med en proportional PTO, løsnes fjederen (3), låsen (2) og røret (1) (Fig. 3).

- Afmonter låseringen (23).
- Beskyt akslens (25) riflede del.
- Afmonter dækslet (22) med pakdåse (24) ved hjælp af værktøjet (Fig. 4), der er fremstillet lokalt (se under værktøj). Afmonter pakdåsen (24).
- Afmonter O-ringen (21).
- Afmonter shimsene [20] og lejeskålen (18).

Bemærk: På de traktorer, der er udstyret med en proportional PTO, placeres styrearmen i frakoblet position.

- Afmonter delkomponenten kobling (25) og leje (19), idet delkomponenten kobling (16) og gearhjul (15) holdes fast.
- Afmonter delkomponenten kobling (16) med gearhjul (15) og leje (14).

- Brug det lokalt fremstillede værktøj (se under værktøj) til at afmontere bøsningen (11) (Fig. 5). Dette værktøj er nødvendigt til traktorer med proportional PTO. Afmonter også lejeskålen (13), hvis det er nødvendigt, med en velegnet aftrækker.

Ved afmontering af gearhjulet (7) skal det højre hydrauliske dæksel nødvendigvis afmonteres.

- Løft den relevante side af traktoren ved hjælp af en donkraft.
- Anbring bukkene, og afmonter hjulet.
- Afmonter det højre hydrauliske dæksel.

Traktorer uden krybegear

- Uddriv dobbeltstifterne (2) - (4) fra koblingsmufferne (1) - (5).
- Skub mufferne mod hinanden på akslen (3), og afmonter delkomponenten aksel-muffer.
- Tag låseringen (6) af, og afmonter gearhjulet (7).

Traktorer med krybegear

- Se afsnittet om gearkasser med krybegear.
- Tag låseringen (6) af, og afmonter gearhjulet (7).

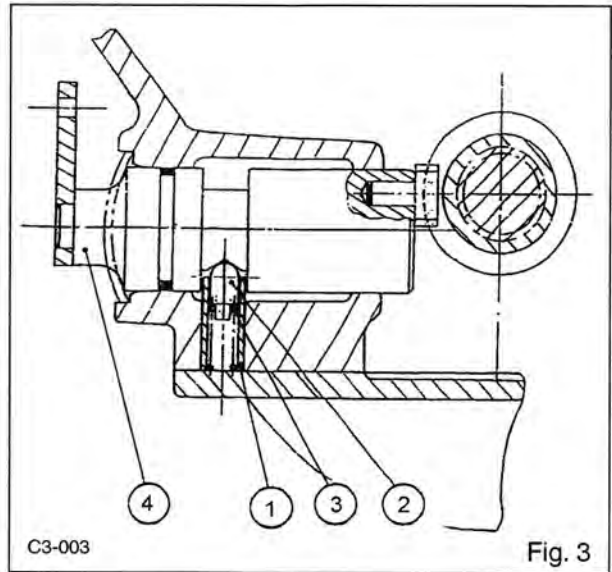

C3-003

Fig. 3

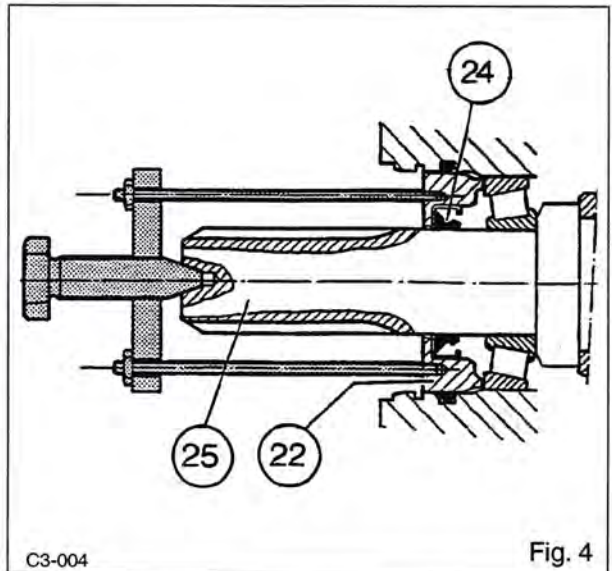

C3-004

Fig. 4

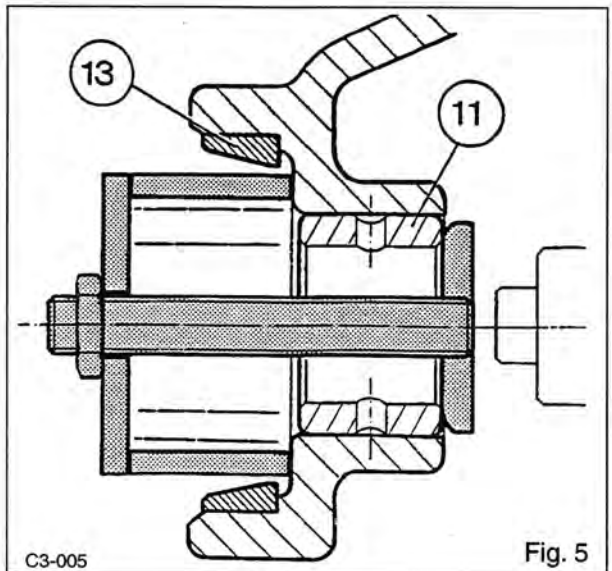

C3-005

Fig. 5



Udtagsboks til 4 WD

Afmontering af koblingen

- Adskil gearhjulet (15) fra delkomponenten kobling (16).
- Afmonter låseringen (31).
- Afmonter dækslet (30).
- Afmonter O-ringene (29) - (32).
- Brug en presse og en velegnet montage til komprimere Belleville-fjedrene /34\ - /35\ (Fig. 6).
- Afmonter låseringen (39) samt et eller flere shims [41] (Fig. 6).
- Afmonter den relevante montage.
- Afmonter dækslet (38), mellemlægspladerne (36) og koblingspladerne (37).

Bemærk: Afhængigt af koblingens reference og traktortypen er navet (40), dækslet (38), Belleville-fjedrene /34\ /35\ og montagen af mellemlægsplader og koblingsplader forskellige.

Montage A: 4 mellemlægsplader og 3 koblingsplader til transmissionen GTA 2022 uden proportionel PTO.

Montage B: 5 mellemlægsplader og 4 koblingsplader til transmissionen GTA 2023 uden proportionel PTO og transmissionen GTA 2022, 2023 med proportionel PTO.

- Adskil navet (40) fra lejet (42).
- Tag O-ringen (33) ud.
- Afmonter Belleville-fjedrene /34\ - /35\.
- Afmonter akslen.
- Afmonter de to stempelringe /12\.
- Afmonter lejet (19) ved hjælp af en presse og korrekt montage.
- Afmonter nålelejet (9). Afmonter proppen (8).

Montering af akslen

- Kontroller, at akslens rørsystem ikke er tilstoppet.
- Tilspænd proppen (8) smurt med Loctite 542.
- Saml nålelejet (9) trukket 2,5 mm ind i forhold til fronten F (Fig. 7).
- Saml lejet (19) i anslag på akslens forkrøpning (25).

Montering af koblingen

- Kontroller, at rørsystemet 17 bar til navet (40) ikke er tilstoppet.
- Anbring Belleville-fjedrene /35\ - /34\ i lejet (42) (Fig. 8).
- Smør, og monter O-ringen (33) på navet (40).

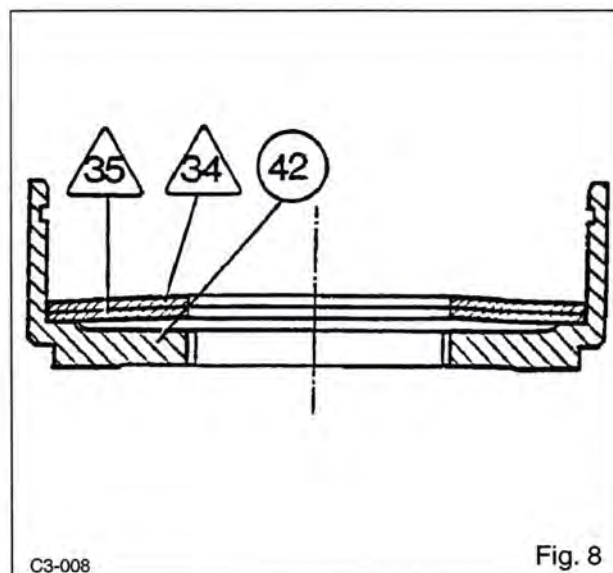
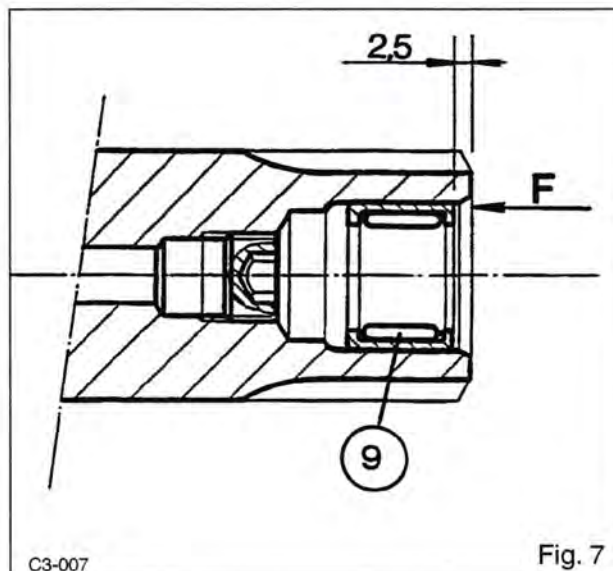
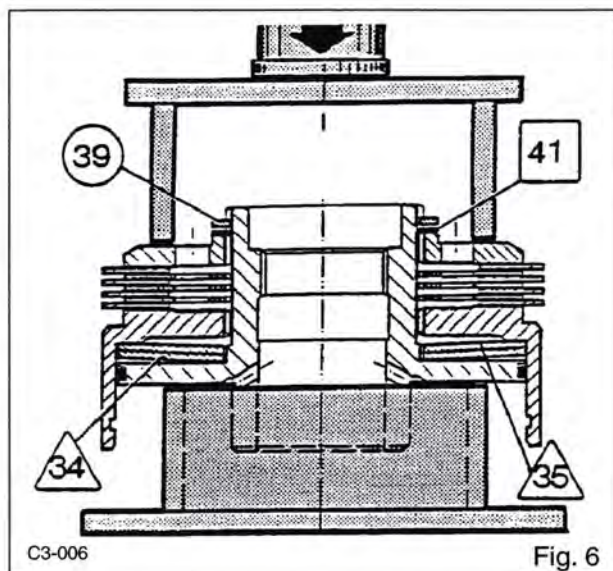



Udtagsboks til 4 WD

- Monter navet (40) i lejet (42) mod Belleville-fjedrene.
- Monter mellemlægpladerne (36), derefter anslagene, koblingspladerne (37), og monter dækslet (38).

Indstilling J1 (Fig. 9).

- Påfør en belastning på 2000 daN ved hjælp af en presse og en velegnet montage (Fig. 6), så bunden af Belleville-fjedrene /35\ - /34\ komprimeres. Monter låseringen (39). Brug et sæt shims, og aflæs afstanden X mellem dækslet (38) og låseringen (39). Vælg en eller flere shims [41], så der opnås et slør J1:

Kobling: J1 = 1 mm plus eller minus 0,1 mm.

- Afmonter låseringen (39).
 - Monter den eller de valgte shims mellem dækslet og låseringen (det riflede shim i siden med låseringen).
 - Monter låseringen igen.
 - Smør, og monter O-ringene (32) - (29) på dækslet (30), og monter dækslet. Monter låseringen (31).
 - Monter delkomponenten kobling (16) på lejet (15).
- Bemærk:** Bøsningen (43) er samlet "hårdt" i lejet (15) og derefter forkortet.

Montering af delkomponenten kobling

Hvis gearhjulet (7) er afmonteret:

a) Traktor uden krybegear

- Monter gearhjulet (7).
- Monter låseringen (6).
- Monter forbindelsesakslen og koblingsmufferne.
- Udskift de dobbelte stifter.

b) Traktor med krybegear

- Monter gearhjulet igen (7).
- Anbring låseringen (6).
- Se afsnittet om gearkasse med krybegear, og følg arbejdsgangen i modsat rækkefølge.
- Monter det højre hydrauliske dæksel.
- Saml lejeskålen (13) (hvis afmonteret).
- Saml bøsningen (11) med en kunststofdorn, der er fremstillet lokalt (se afsnittet om værktøj), så bøsningen er trukket mellem 4 og 5 mm ind i forhold til skålens anlægsflade (13) (Fig. 10). Sørg for, at bøsningens hul passer med føderøret til koblingen i huset.
- Monter pakdåsen (24) i dækslet (22).

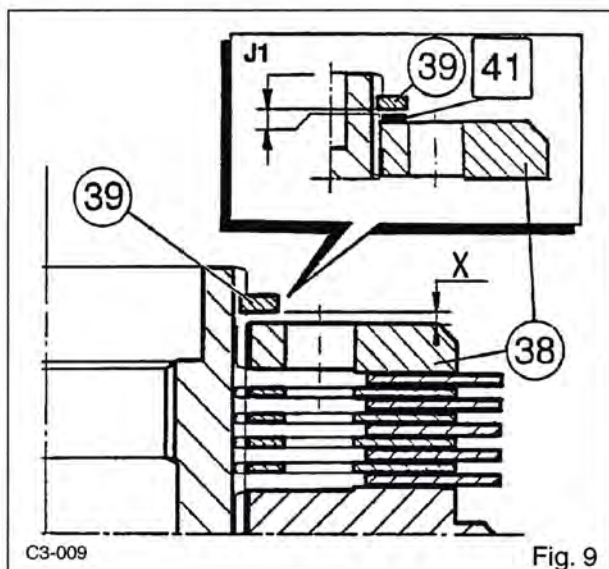

Fig. 9

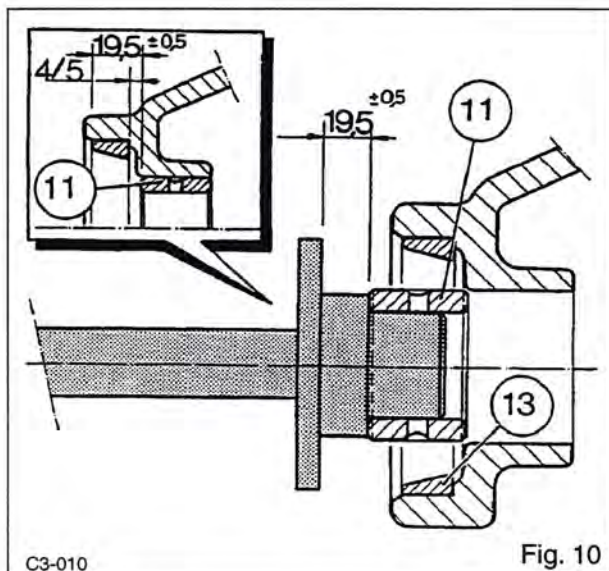
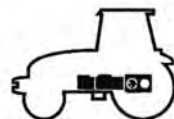

Fig. 10

- Lejerne skal placeres rigtigt i lejeskålene, så der opnås et slør på J2 = 0 - 0,10 mm. Monter lejet (14), akslen (25) og lejeskålen (18).
- Beskyt akslens rifler.
- Monter lejet (22) og låseringen (23).



Udtagsboks til 4 WD

- Monter måleurets kontaktstykke for enden af akslen (25) (Fig. 11).
- Træk i akslen, og drej den skiftevis mod højre og venstre for at placere lejerne rigtigt i lejeskålene.
- Indstil måleuret på nul.
- Gentag arbejdsgangen 62 , og skub.
- Afhængigt af det aflæste slør vælges shimmenes tykkelse [20], der kræves for at opnå J2.
- Afmonter låseringen (23), dækslet (22), lejeskålen (18) og akslen (25).
- Placer tætningsringene /12\ i akslens riller (25), og fastgør enderne. Kontroller, at de kan dreje frit.
- Placer lejet (14) i lejeskålen (13). Før akslen (25) ind, når delkomponenten kobling (16) og gearhjul (15) er monteret i huset.
- Placer skålen (18), og en eller flere shims [20] (smurt med smørefedt), der er valgt under arbejdsgangen 65.
- Monter O-ringen (21) i husets rille.
- Monter dækslet (22) og låseringen (23), og afmonter beskyttelsen fra akslens riller.
- Rengør, og affedt dækslets (17) og husets pakningsflade.
- Smør dækslets pakningsflade med et tætningsmiddel.
- Skru de to styrebolte på modsat huset.
- På traktorer udstyret med en proportionel PTO, kontrolleres grebets position (4). Monter røret (1), låseanordningen (2) og fjederen (3) (Fig. 3).
- Monter dækslet (17).
- Afmonter styreboltene, monter og tilspænd boltene (10) til 13 - 17 daN.m.

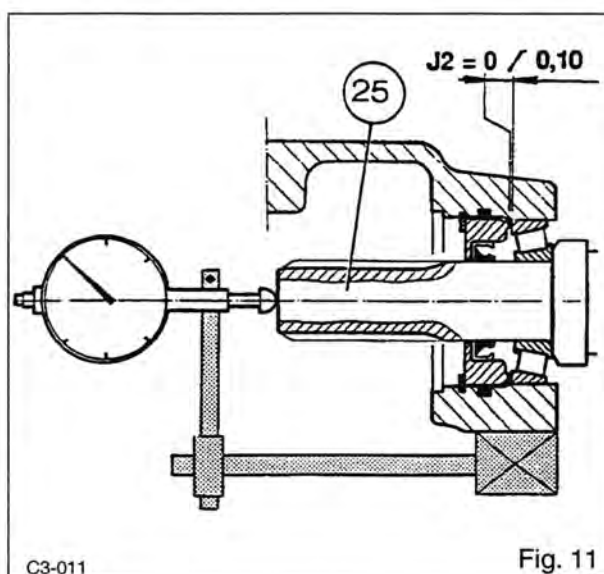

- Smør de to muffer med smørefedt. Monter transmissionsakslen 4 WD, sikringen, og tilslut de to slanger til differentialespærringen foran. Monter smørerøret på 4 WD koblingen.
- Påfyld transmissionsolien.
- Kontroller koblingen og indstillingen af betjeningen af den proportionelle PTO (hvis monteret).
- Kontroller tætheden:
 - ved dækslets pakningsflader under bagtøjshuset.
 - på det højre hydrauliske dæksel (hvis afmonteret).
 - ved de hydrauliske koblinger.



VÆRKTØJ



Værktøj til udtagsboks til 4 WD

Lokal fremstilling	...	Lokal fremstilling
<p>- Dækselaftrækker</p>		<p>- Bøsningaftrækker</p>	
Lokal fremstilling		
<p>- Dorn til samling af bøsning</p>			