



RENAULT

MR

332



RENAULT

ARES

506-606



GENEREL INDHOLDSFORTEGNELSE

KAPITEL H

FØRERHUS H1

(Reference: 60 05 028 448)

VARMESYSTEM - AIRCONDITION H2

(Reference: 60 05 028 449)

LIMNING AF FORRUDE H3

(Reference: 60 05 028 450)

LIMNING AF FORRUDE

Udgave: 01

RENAULT
Agriculture

MR 332 (H3)

06 - 2002

Ref.: 60 05 028 450

INDHOLDSFORTEGNELSE

AFMONTERING / MONTERING

ADVARSEL	H3.2
LISTE OVER DET MATERIEL, DER SKAL ANVENDES - SÆRLIGE ANVISNINGER	H3.3
AFMONTERING	H3.4
KLARGØRING AF FORRUDEN FØR PÅFØRING AF PRIMER	H3.5
PÅFØRING AF PRIMER	H3.6
KLARGØRING AF TOKOMPONENTS LIM	H3.7
FREMGANGSMÅDE FOR UDSKIFTNING	H3.9

VÆRKTØJ

VÆRKTØJ TIL LIMNING AF FORRUDE	H3.12
--------------------------------------	-------

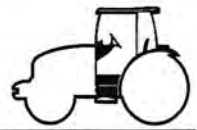

AFMONTERING / MONTERING



Afmontering / montering

ADVARSEL!



Den limede glasrude er en integreret del af sikkerhedsstrukturen.

For at mekanikerne kan udføre deres arbejde hurtigt og godt anbefaler vi, at forruden limes med TOKOMPONENTSLIM.

Denne teknik er mindst tidskrævende, og den er ikke følsom over for lufttemperaturer og luftfugtighed (i modsætning til énkomponentslim).

Teknikken opfylder kravene for original montering og sikkerhedstest i forbindelse med EU- og OECD-godkendelse.

Alt værktøj er udvalgt i henhold til de aktuelt gældende krav vedrørende kvalitet, sikkerhed og service i de fleste lande.

DETTE ANBEFALES KRAFTIGT.



Følgende produkter forhindrer
limenes polymerisering.

UNDGÅ ENHVER BERØRING MED FØLGENDE PRODUKTER:

OPLØSNINGSMIDLER
SMØREFEDT
OLIER
SPRIT (vinduesvisker)
KLORHOLDIGE PRODUKTER
FARVEFOSFATANT (rustbeskyttelse)
SILIKONE
SÆBE ELLER SÆBEVAND

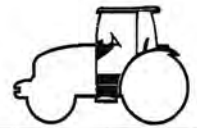

Afmontering / montering

Liste over det materiel, der skal anvendes - Særlige anvisninger

1. BESKYTTELSES- OG SIKKERHEDSMATERIEL, SIKKERHEDSANVISNINGER.

- Det er forbudt at **ryge** under dette arbejde.
- Under denne arbejdsgang skal man holde sig på størst mulig afstand af slibe- og svejseområder, afprøvning af motoren mv. (pas på risiko for brand i forbindelse med de anvendte kemikalier).
- Brug beskyttelseshandsker (risiko for at blive skåret).
- Brug **sikkerhedsbriller**.
- Under montering af forruden skal der bruges **trappestiger**, og man skal være to til arbejdet.



H3-01

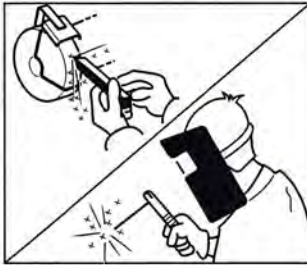

H3-12

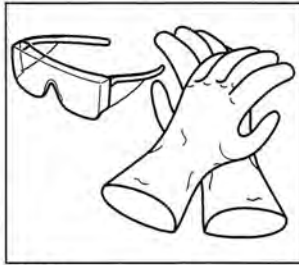

H3-03

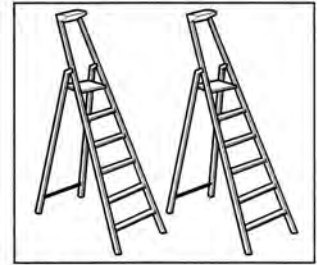

H3-02

2. KRÆVET SPECIALVÆRKTØJ

- Fjern omhyggeligt alle glasrester med en **støvsuger**.
- Skær tætningslisten ud ved hjælp af en **elektrisk eller pneumatisk vibratorkniv**.
- Tag forruden af med **sugekopper**, og anbring den på **holderen**.
- Klargør **pistolen med tokomponents BETAGUN**.
- Sørg for at have remme og en spatel til rådighed.
- Hvis det er koldt (mindre end 5 °C), skal der bruges en varmeblæser.

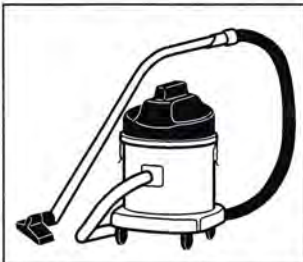

H3-07

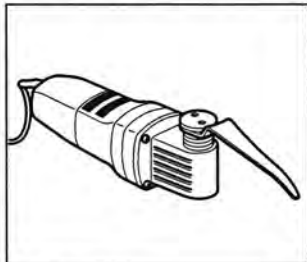

H3-06

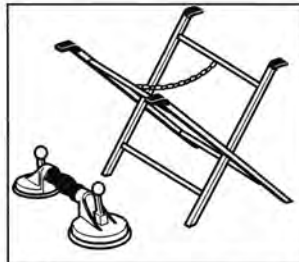

H3-04

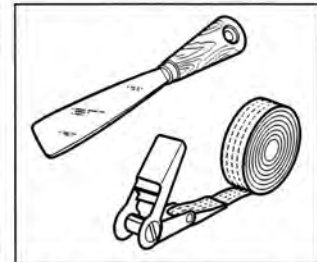

H3-05

3. FORBRUGSVARER

- Ren køkkenrulle eller lign.
- Bånd til bestrygning med lim.
- Rensemiddel (af typen HEPTAN).
- Sæt til limning af forruden.

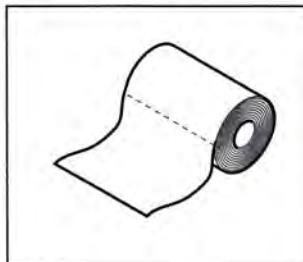

H3-09



H3-08



H3-11

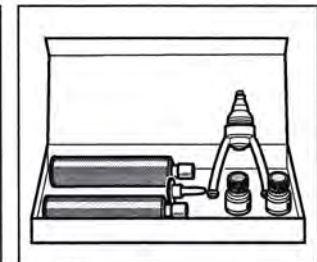

H3-10



Afmontering / montering

Afmontering

Afmonter:

- Luftfilteret og holderen.
- Vinduesviskerens blad.
- Arbejdslyset foran.
- Solgardinet.

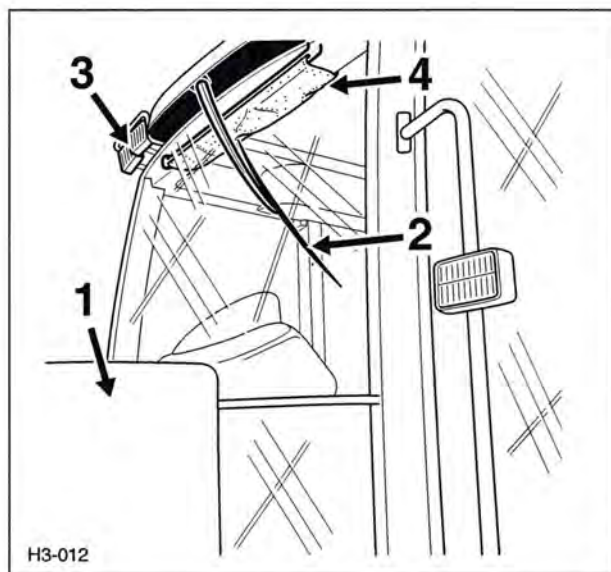

H3-012

- **Brug beskyttelsehandsker mod glassplinter og sikkerhedsbriller.**
- Brug den anførte vibratorkniv med det tilhørende blad (skovblad).



H3-013

- Skrab så sent som muligt den gamle tætningsliste af, men lad et restlag (**A**) på ca. 1 mm tykkelse blive.
- Brug ikke en tryklufsbleser (risiko for aflejring af smøremiddel).
- Rens omhyggeligt kanten med et middel på HEPTAN-basis.

- **RYGNING FORBUDT:** Tag alle gældende forholdsregler for at undgå risiko for antændelse af rensmidlet.

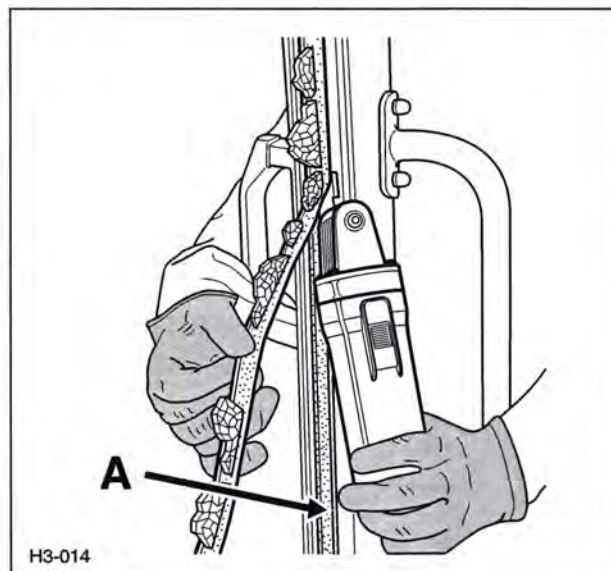

H3-014



Afmontering / montering

- Rengørforruden udvendigt efter behov.

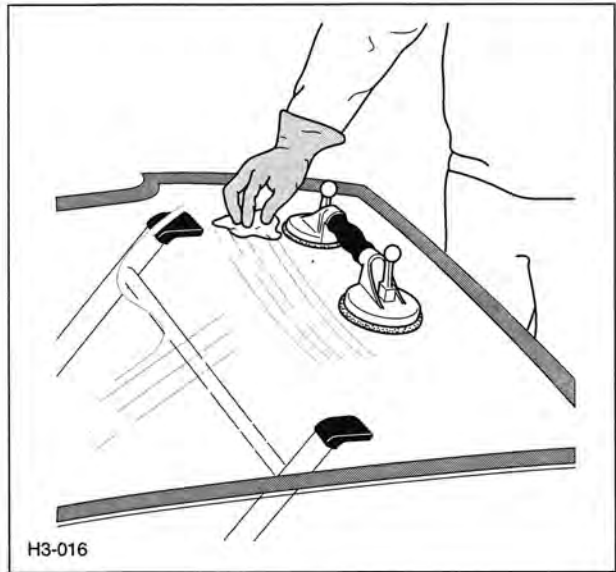

H3-016

- Fugt sugekopperne.
- Sæt sugekopperne fast udvendigt på forruden.
- Anbring forruden på holderen (med indersiden opad).

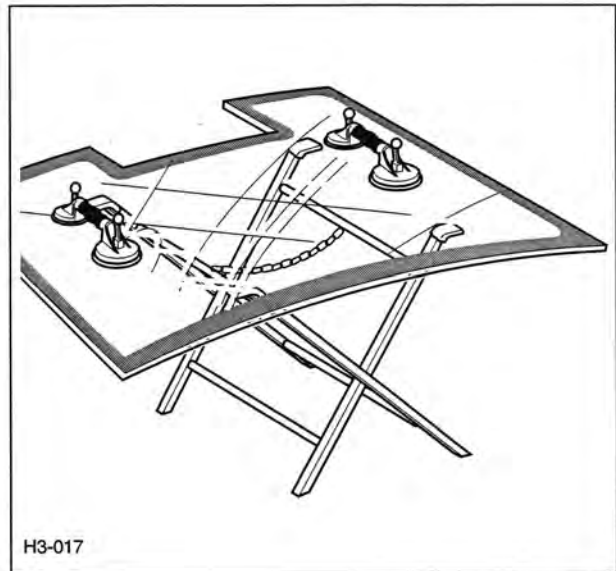

H3-017

Klargøring af forruden før påføring af primer

- Påfør aktivatoren fra dunken med **GUL** prop på forrudens sorte kant.
- **Der må ikke komme noget på forruden** (tør i givet fald af, da der er risiko for, at forruden bliver mærket).
- Tør efter med en ren og fnugfri klud.

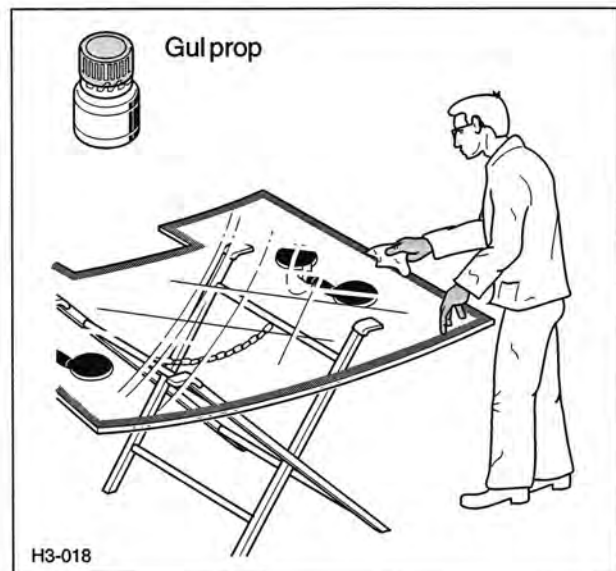

H3-018



Afmontering / montering

Påføring af primer

- Ryst dunken med GRØN prop, indtil man kan høre kuglerne rasle. Ryst dunken i mindst et minut.
- Brug en kugleformet pensel til at male forrudens sorte kant (på det sted, hvor limen skal lægges).

Bemærk:

Dette middel fremmer limens klæbeevne og rustbeskytter pladedelene, hvor malingen skræbes af, når den gamle tætningsliste fjernes.

Den beskytter tokomponents limen mod solens ultraviolette stråler.

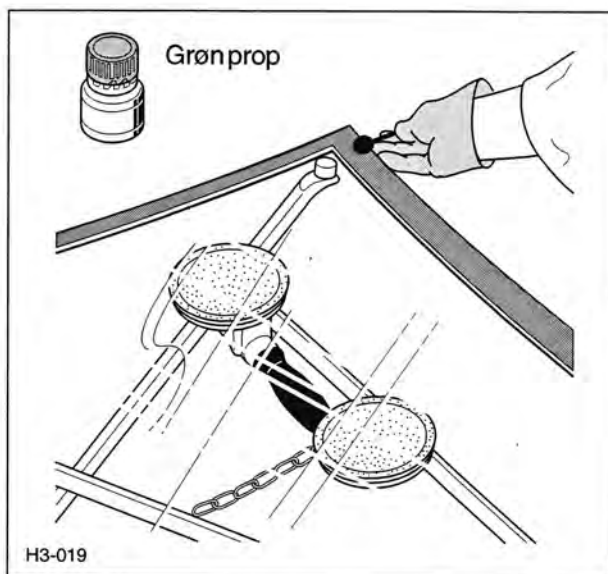

H3-019

- Smør førerhusets fals med det samme middel på de steder, hvor malingen blev fjernet, da den gamle tætningsliste blev taget af.



H3-020

- Vent i ca. 15 minutter, til midlet er tørt.
- Tør med en varmluftsblæser, hvis det er koldt.
- Lim justeringsbrikkerne (Ref. 60 05 020 197) på førerhusets fals i henhold til illustrationen.

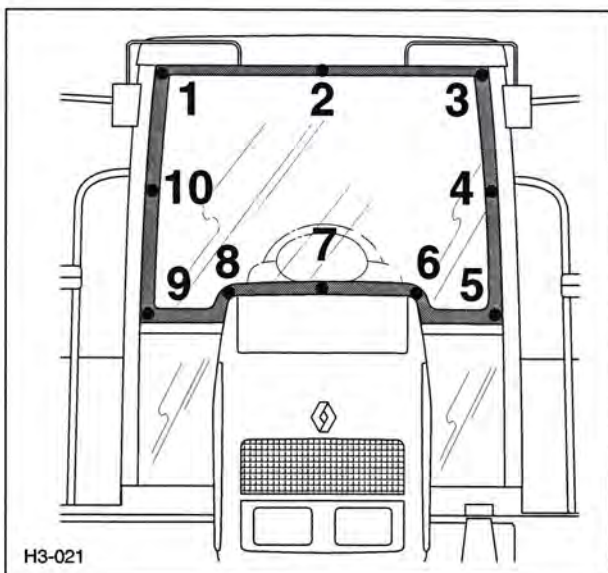

H3-021

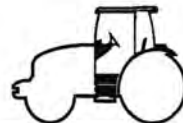

Afmontering / montering

Klargøring af tokomponents lim

VÆR OPMÆRKSOM PÅ sidste salgsdag!

- Hvis det er koldt (under 15 °C), skal patronerne opvarmes, så midlet bliver mere flydende (i vandbad eller med en varmluftsblæser).
- Frigør den røde anordning til fastholdelse af patronerne.
- Slut stikket til et ledningsnet 220 V.
- Tryk på udløseren, og anbring puffeanordningerne i bagerste position (se brugsanvisning til BETAGUN).
- Sæt patronerne i pistolen, og luk pistolen.
- Klip styreflignen på dysen i et V, og skru dysen på pistolen.



H3-022

- Tryk på udløseren, så de 2 midler blandes i dysen.
- Læg et lag svarende til en nød i størrelsen af midlet på et stykke papir (tørreprøve).
- Anbring prøven i førerhuset.

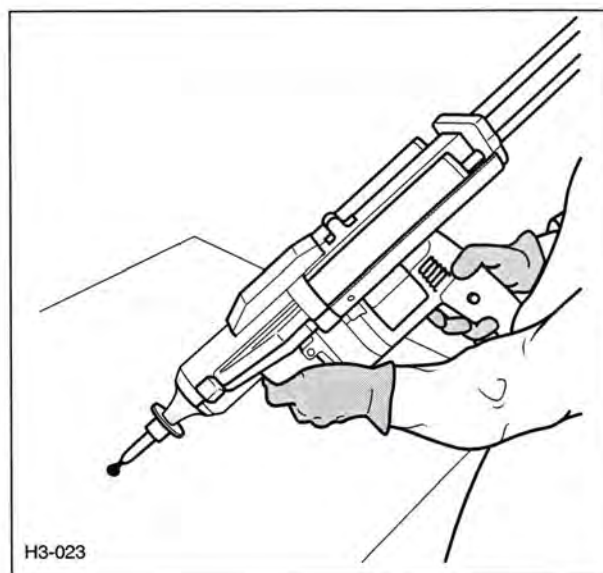

H3-023

- Prøv først at simulere, at der lægges et lag lim rundt om forruden, og kontroller, at intet kan genere handlingen, og at limen kan lægges på uden afbrydelser.
- Læg lim ud midt på den sorte kant, og juster bevægelsens hastighed og pressehastigheden, så limen lægges helt jævnt som en trekant, se tegningen.
- Når limen lægges i et trekantet lag, er det lettere at montere forruden.
- Sørg for, at samlingen placeres rigtigt, og at lagene føres sammen som vist på illustrationen.

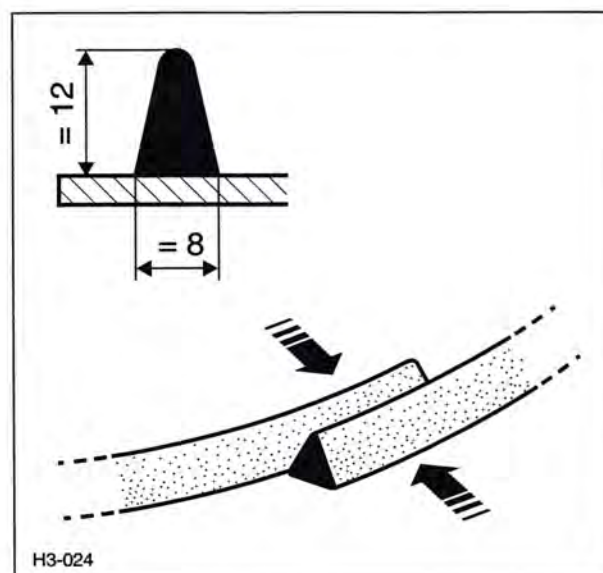

H3-024



Afmontering / montering

- Så snart der ligger lim rundt om hele kanten:
Få en anden person til at hjælpe, og følg sikkerhedsreglerne (handsker, briller og stige på hver side af motoren). Lim nu forruden på førerhuset, og sæt forruden på oppefra.
Pas på, når forruden skal forbi arbejdslyset.
- Juster forruden og de nederste ruder både lodret og vandret.



H3-025

- Påfør det krævede tryk til, at limen mases sammen hele vejen rundt.
- Fastspænd sugekoppernes håndtag til arbejdslyset foran, så forruden ikke falder nedad.
- Spænd forruden fast til førerhuset.
Det er unødvendigt, og det frarådes at tilspænde for kraftigt.

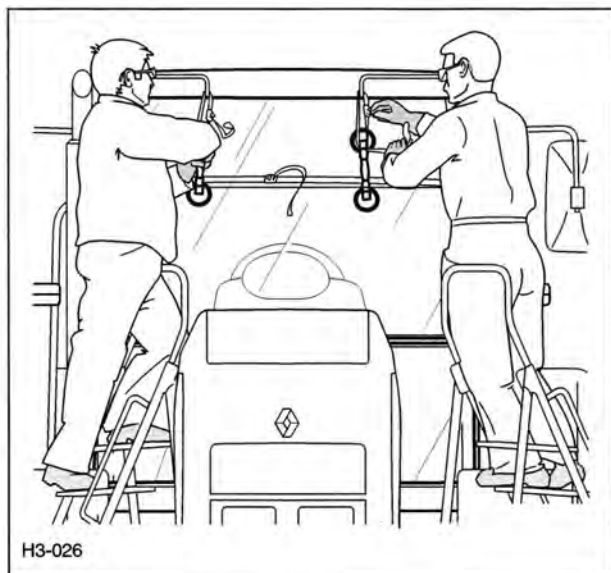

H3-026

- Lim bånd på til bestrygning med lim, ved de nederste ruders samling.
- Smør lim i samlingsrillerne, og glat den overskydende lim ud med en spatel.
- Monter de dele, som har været afmonteret.

Tørretid efter limning:
30 minutter ved 20 °C udendørs.

Hvis vejret er meget koldt:

- Start motoren, og indstil varmen i førerhuset på defroster.
- Opvarm eventuelt kanten med en varmluftsblæser.
- Se under alle omstændigheder tørreproven, den må ikke være klæbrig.

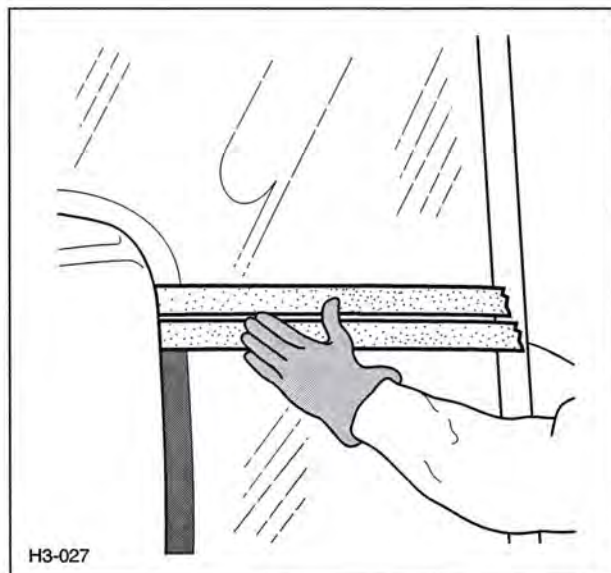

H3-027



Afmontering / montering

Fremgangsmåde for udskiftning

Følg de samme anvisninger som tidligere beskrevet:

- Fjernelse af tætningslisten
 - Rensning, rengøring
 - Primer på fals og rude
 - Tørretid.
-
- Lim justeringsanordningerne (ref. 60 05 020 197) på de anførte steder.
 - Læg et lag lim.
 - Lim pløjeruden fast.
 - Understøt nedefra.
 - Sæt tape på for at holde ruden mod førerhuset.
 - Lav en ny tætningsliste mellem forruden og pløjeruden (se forrige side).

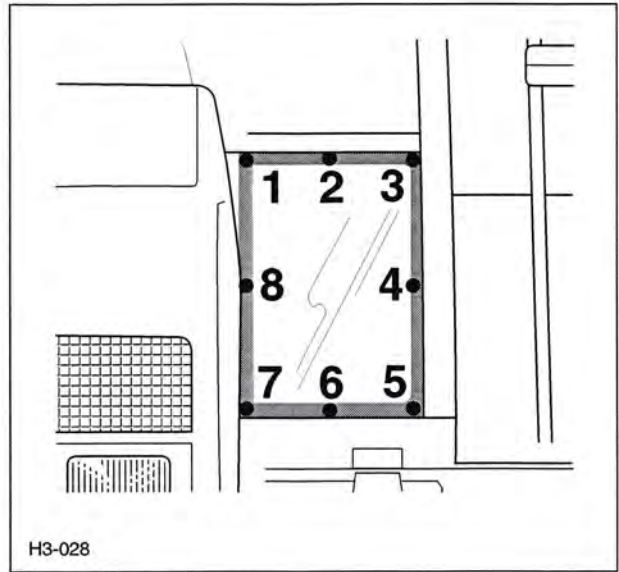

H3-028

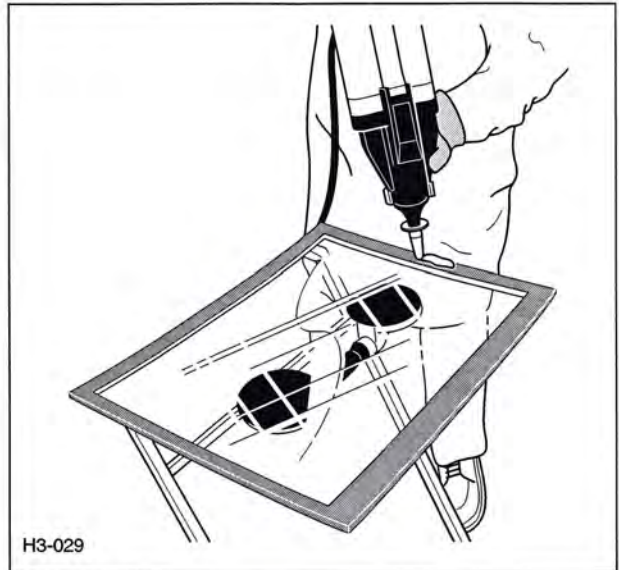

H3-029

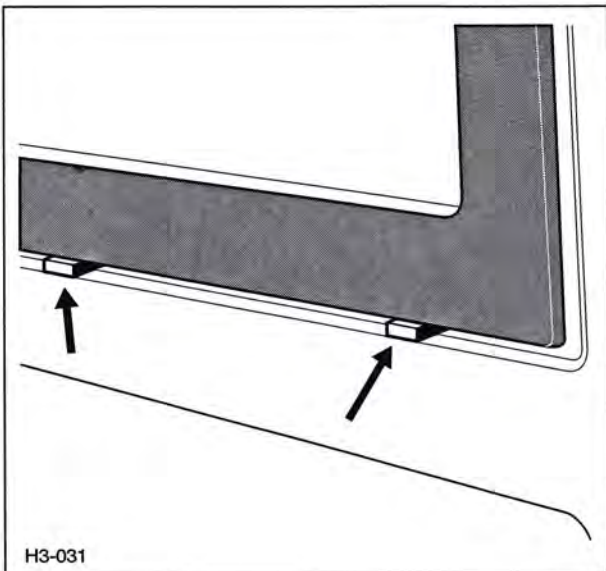

H3-031



H3-030



Afmontering / montering

- Slib vibratorknivens store blad efter behov.
- Skær tætningslisten indefra i hele kanten, og dyp hyppigt knivbladet i lidt sæbevand (letter arbejdet).
- Tag sidestykkerne af instrumentbord og rat (letter arbejdet).

Obs! Ved klargøring til limning af en anden forrude skal falsen rengøres omhyggeligt for at fjerne alle sæberester.

- Hiv resten af tætningslisten af i sidste øjeblik.
- Brug ikke en tryklufblæser (risiko for aflejring af smørefedt).
- Rens omhyggeligt.
- Afmonter forruden, og følg de samme sikkerhedsanvisninger som anført for udskiftning.

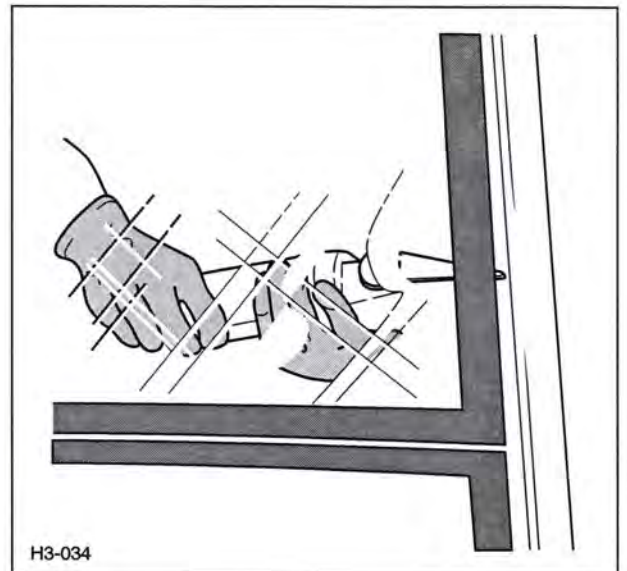
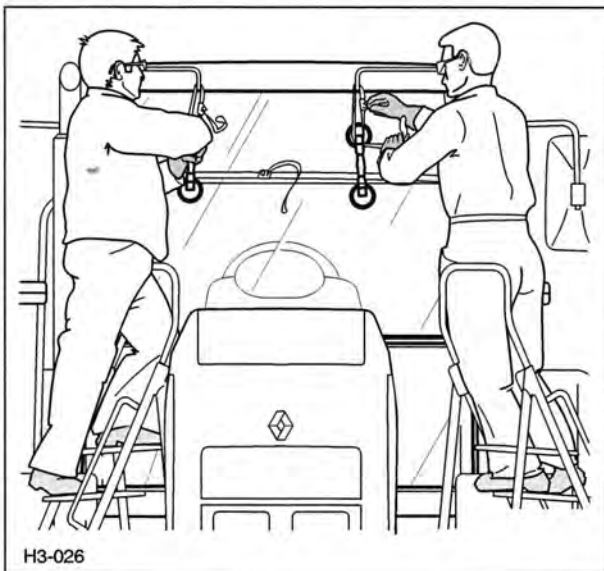
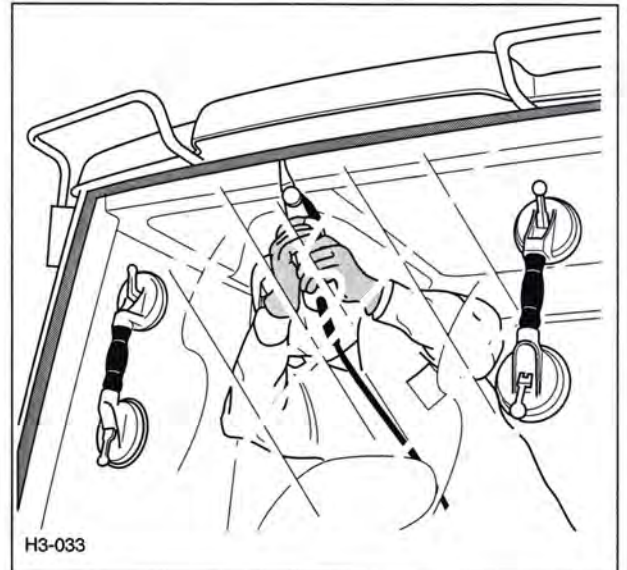
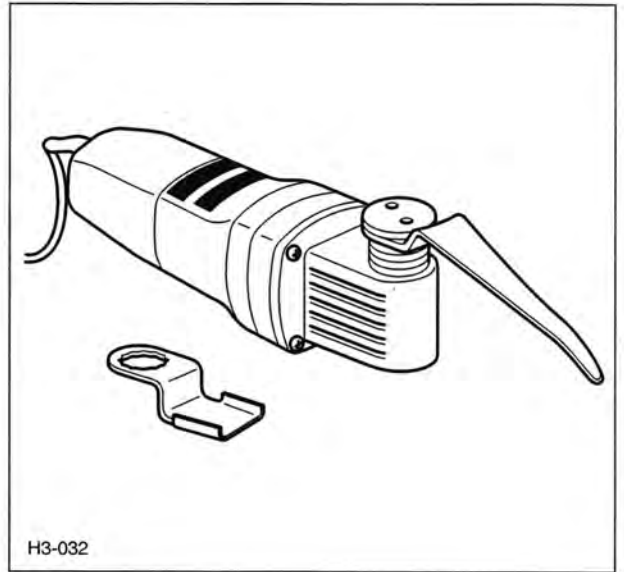





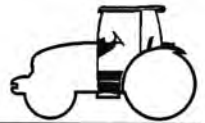

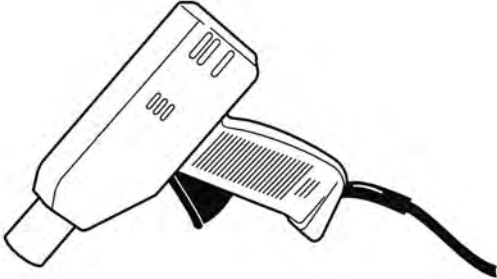
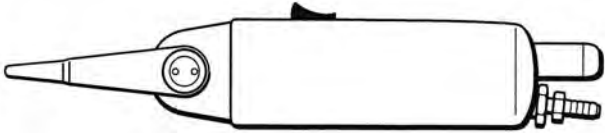
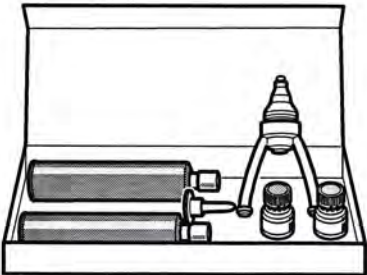
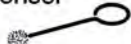
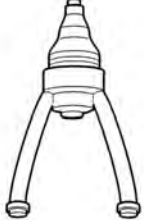

VÆRKTØJ

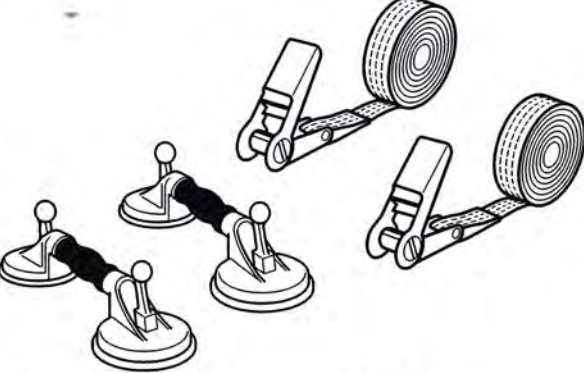
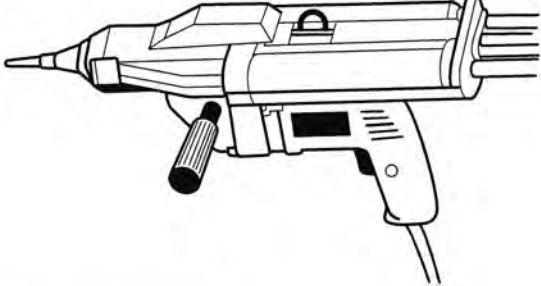

Værktøj til limning af forruden

60 05 015 783	5783	60 05 020 174	0174
 <p>- STAHLWILLE varmluftsblæser</p>		 <p>- STAHLWILLE pneumatisk vibratorkniv</p>	
60 05 020 189	0189		
 <p>- Et sæt bikomponent (450 ml) 1 forrudesæt</p> <div style="display: flex; justify-content: space-around; align-items: flex-start;"> <div style="text-align: center;"> <p>Kugleformet pensel</p>  </div> <div style="text-align: center;"> <p>Blander</p>  </div> </div> <div style="display: flex; justify-content: space-around; align-items: flex-start;"> <div style="text-align: center;"> <p>Patron komponent A</p>  </div> <div style="text-align: center;"> <p>Udskåret dyse eller skal udskæres</p>  </div> </div> <div style="display: flex; justify-content: space-around; align-items: flex-start;"> <div style="text-align: center;"> <p>Patron komponent B</p>  </div> <div style="text-align: center;"> <p>Affedningsmiddel (gul prop)</p>  </div> <div style="text-align: center;"> <p>Primer (grøn prop)</p>  </div> </div>			
60 05 020 187	0187	60 05 020 192	0192
 <p>- Sugekopper med to remme på 5 m</p>		 <p>- BETAGUN limpistol</p>	



Værktøj til limning af forruden

60 05 020 194

0194

60 05 020 197

0197

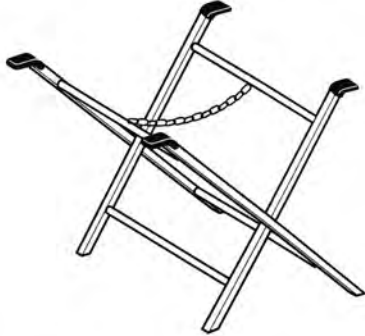

- Holder til forrude

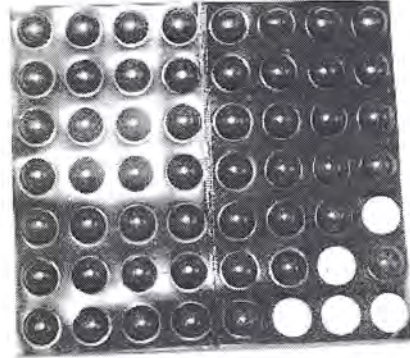

- Justeringsbrikker (antal: 56)

60 05 020 223

0223

60 05 020 224

0224

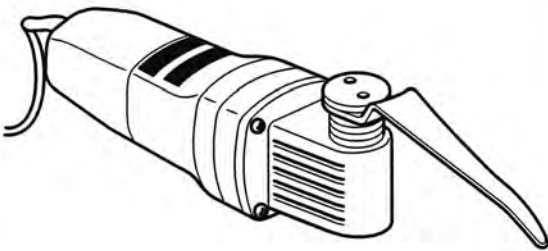

- Elektrisk vibratorkniv FEIN

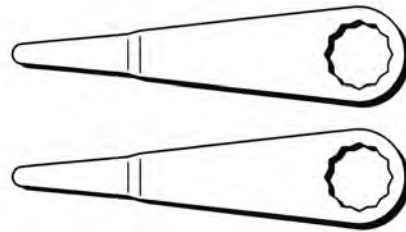

- Et sæt lange klinger (afmontering af forrude)

60 05 020 225

0225

60 05 020 330

0330

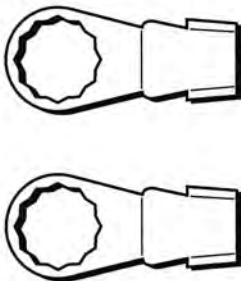

- Et sæt korte klinger (udskæring af pakdåse)



- Dunk med Heptan



Notater: