



**RENAULT**

**MR**

**334**



**RENAULT**

**CELTIS**

ISO D343-A

**H1**  
**LØFT AF FØRERHUSET**

**H2**  
**VARMESYSTEM/AIRCONDITION**

**H3**  
**LIMNING AF FORRUDE**

**RENAULT**  
**Agriculture**

**MR 334**

**02-2003**

**Kapitel H**

---

## INDHOLDSFORTEGNELSE

### H1 – LØFT AF FØRERHUS

IDENTIFIKATION .....	H1.2
SIKKERHEDSFORANSTALTNINGER .....	H1.3
SPECIFIKATIONER FOR HEJSNING .....	H1.3
LØFT AF FØRERHUSET .....	H1.8
SÆRLIGE FORHOLD VED MONTERING .....	H1.12

### H2 – VARMESYSTEM/AIRCONDITION

TEKNISKE SPECIFIKATIONER .....	H2.2
VEDLIGEHODELSE .....	H2.3
SIKKERHEDSANVISNINGER .....	H2.3
PRINCIPSKEMA FOR FUNKTIONSMÅDE .....	H2.4
INDRETNING I MOTORRUM .....	H2.6
FRISKLUFTSINDTAG .....	H2.8
INDRETNING I FØRERHUSET .....	H2.8
MONTERING I BLOKKEN FORREST I FØRERHUSET .....	H2.8
BRUG AF RECIRKULERING .....	H2.9
FUNKTIONSMÅDE FOR RECIRKULERING .....	H2.9
SAMMENSÆTNING AF RECIRKULERINGSFUNKTION .....	H2.10
AFMONTERING AF VARMESYSTEM/AIRCONDITIONBLOK FORREST I FØRERHUSET .....	H2.11
UDSKIFTNING AF FORDAMPER OG KØLER .....	H2.12
AFLASTNINGSVENTIL .....	H2.16
AFSLUTTENDE ARBEJDSGANGE .....	H2.17
DIAGNOSTICERING .....	H2.19

### H3 – LIMNING AF FORRUDE

ADVARSEL! .....	H3.2
LISTE OVER MATERIEL, DER SKAL BRUGES – SÆRLIGE ANVISNINGER .....	H3.3
KLARGØRING AF FORRUDEN FØR PÅFØRING AF PRIMER .....	H3.5
PÅFØRING AF PRIMER .....	H3.6
KLARGØRING AF TOKOMPONENTS LIM .....	H3.7
FREMANGSMÅDE FOR UDSKIFTNING .....	H3.9

### VÆRKTØJ

VÆRKTØJ TIL LØFT AF FØRERHUSET – VARMESYSTEM/AIRCONDITION – LIMNING AF FORRUDEN .....	H3.11
---	-------



## **H3 – LIMNING AF FORRUDE**





## Afmontering/montering

### Advarsel!



Den limede glasrude er en integreret del af sikkerhedsstrukturen.

For at mekanikerne kan udføre deres arbejde hurtigt og godt anbefaler vi, at forruden limes med TOKOMPONENTS LIM.

Denne teknik er mindst tidskrævende, og den er ikke følsom over for lufttemperaturer og luftfugtighed (i modsætning til énkomponentslim).

Teknikken opfylder kravene for original montering og sikkerhedstest i forbindelse med EU- og OECD-godkendelse.

Alt værktøj er udvalgt i henhold til de aktuelt gældende krav vedrørende kvalitet, sikkerhed og service i de fleste lande.

**DETTE ANBEFALES KRAFTIGT.**



Følgende produkter forhindrer  
limenes polymerisering.

**UNDGÅ ENHVER BERØRING MED FØLGENDE PRODUKTER:**

**OPLØSNINGSMIDLER**

**SMØREFEDT**

**OLIER**

**SPRIT (vinduesvisker)**

**KLORHOLDIGE PRODUKTER**

**FARVEFOSFATANT (rustbeskyttelse)**

**SILIKONE**

**SÆBE ELLER SÆBEVAND**

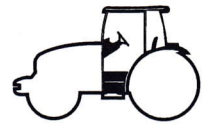

## Afmontering/montering

### Liste over materiel, der skal bruges – Særlige anvisninger

#### 1. BESKYTTELSES- OG SIKKERHEDSMATERIEL, SIKKERHEDSANVISNINGER

- Det er forbudt at ryge under dette arbejde.
- Under denne arbejdsgang skal man holde sig på størst mulig afstand af slibe- og svejseområder, afprøvning af motoren mv. (pas på risiko for brand i forbindelse med de anvendte kemikalier).
- Brug beskyttelseshandsker (risiko for at blive skåret).
- Brug sikkerhedsbriller.
- Under montering afforruden skal der bruges trappestiger, og man skal være to til arbejdet.



334H3001

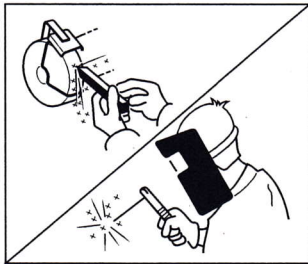

Fig. 1 334H3002

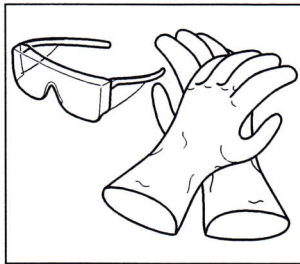

Fig. 2 334H3003

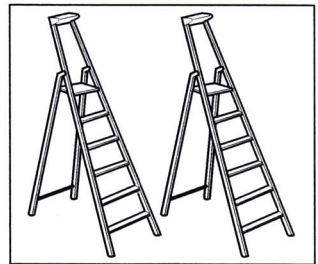

Fig. 3 334H3004

Fig. 4

#### 2. KRÆVET SPECIALVÆRKTØJ

- Fjern omhyggeligt alle glasrester med en støvsuger.
- Skær tætningslisten ud ved hjælp af en elektrisk eller pneumatisk vibratorkniv.
- Tag forruden af med sugeskopper, og anbring den på holderen.
- Klargør pistolen med tokomponents Betagun.
- Sørg for at have remme og en spatel til rådighed.
- Hvis det er koldt (mindre end 5 °C), skal der bruges en varmeblæser.



334H3005

Fig. 5 334H3006

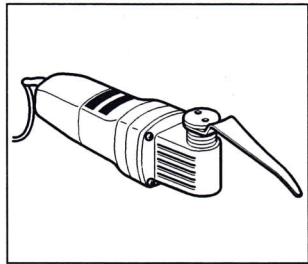

Fig. 6 334H3007

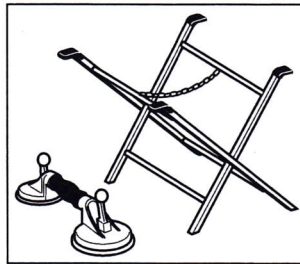

Fig. 7 334H3008

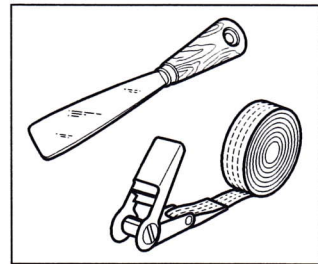
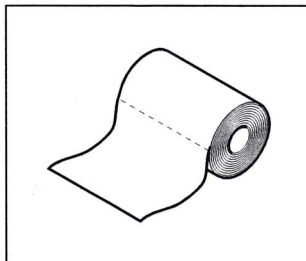

Fig. 8

#### 3. FORBRUGSVARER

- Ren køkkenrulle eller lign.
- Bånd til bestrygning med lim.
- Rensemiddel (af typen Heptan).
- Sæt til limning afforruden.



334H3009

Fig. 9 334H3010

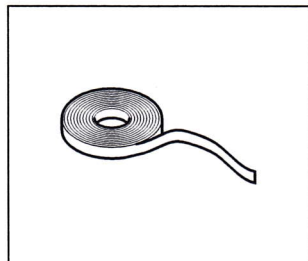

Fig. 10 334H3011



Fig. 11 334H3012

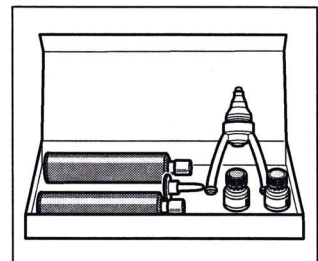

Fig. 12



## Afmontering/montering

### Afmontering

Afmonter:

- Luftfilteret og holderen.
- Vinduesviskerens blad. Der må ikke komme glasstumper i airconditionssystemet.
- Beklædningen på undersiden af instrumentbordet.
- Motoren til vinduesviskeren.
- Solgardinet.

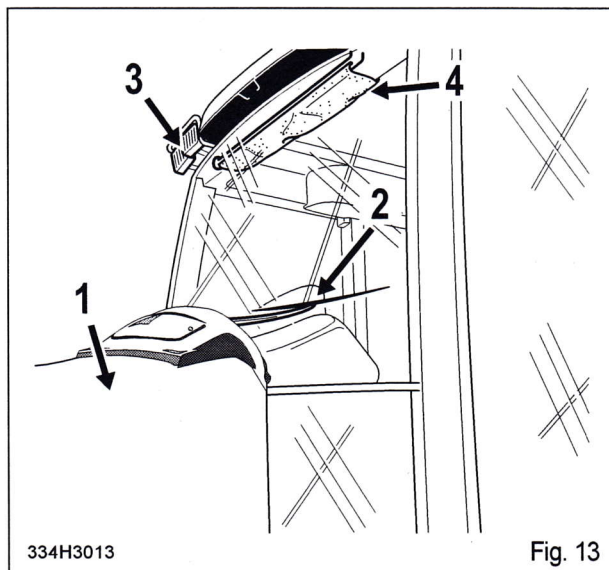

334H3013

Fig. 13



**- Brug beskyttelseshandsker mod glassplinter og sikkerhedsbriller.**

- Beskyt airconditionblokken (klud eller køkkenrulle) for at undgå glasstumper.
- Brug den anførte vibratorkniv med det tilhørende blad (skovlblad).
- Slib korrekt vibratorknivens store blad.
- Indefra skæres tætningslisten ud i hele kanten. Dyp ofte knivsbladet i lidt sæbevand for at lette arbejdet.

**ADVARSEL:** Under klargøringen til limning af en anden forrude skal kanten omhyggeligt rengøres for at fjerne alle rester af sæbe.

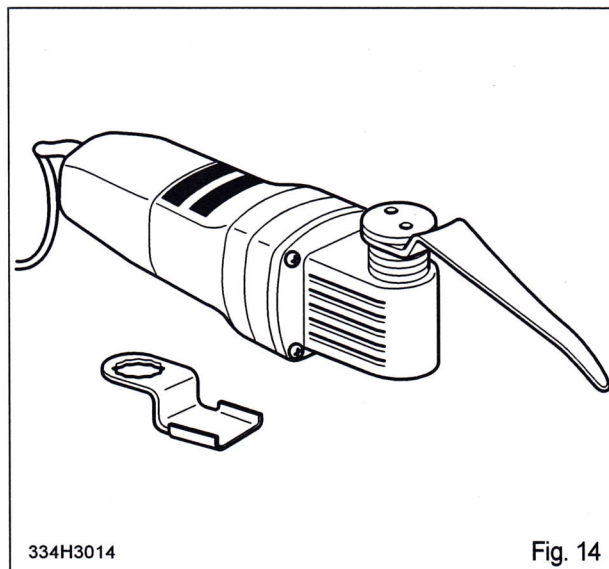

334H3014

Fig. 14

- Skrab så sent som muligt den gamle tætningsliste af, men lad et restlag (A) på ca. 1 mm tykkelse blive.
- Brug ikke en tryklufsbleser (risiko for aflejringer af smøremiddel).
- Rens omhyggeligt kanten med et middel på heptan-basis.



**- RYGNING FORBUDT:** Tag alle gældende forholdsregler for at undgå risiko for antændelse af rensmidlet.

- Rengør forruden udvendigt efter behov.

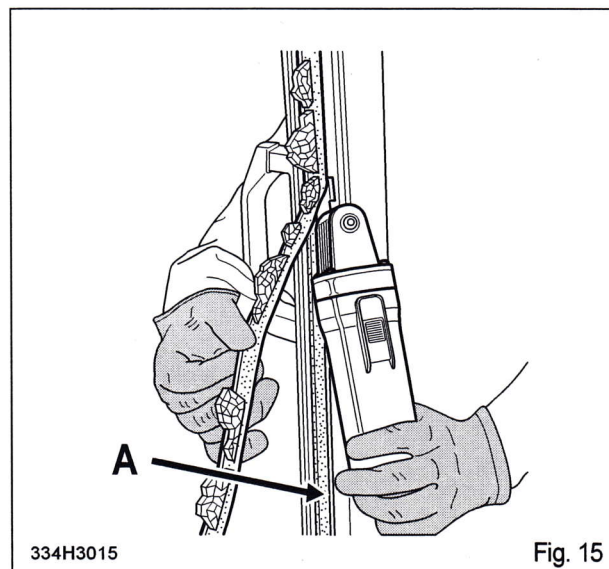

334H3015

Fig. 15





## Afmontering/montering

– Fugtsugekopperne.

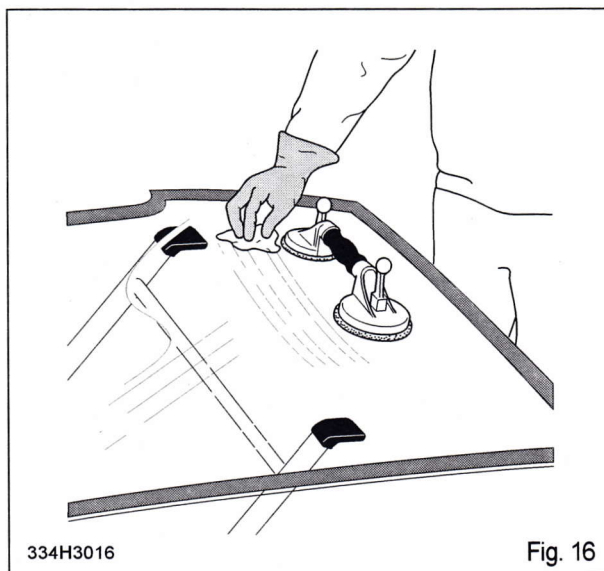

334H3016

Fig. 16

- Sæt sugekopperne fast udvendigt på forruden.
- Anbring forruden på holderen (med indersiden opad).

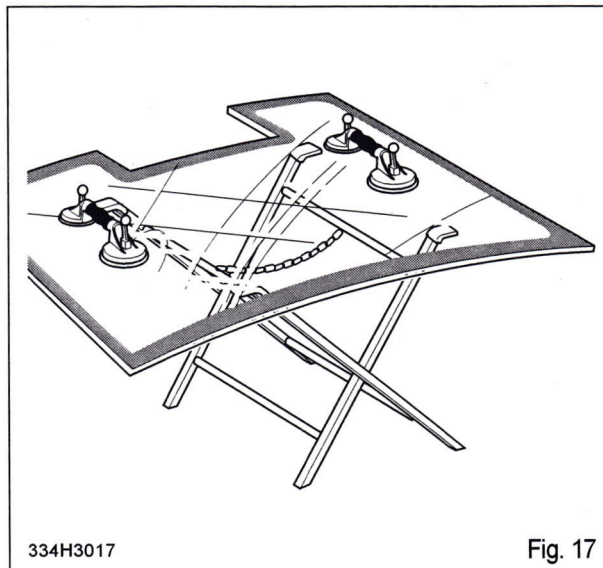

334H3017

Fig. 17

## Klargøring af forruden før påføring af primer

– Påfør aktivatoren fra dunken med gul prop på forrudens sorte kant.



– *Der må ikke komme noget på forruden (tør i givet fald af, da der er risiko for, at forruden bliver mærket).*

– Tør efter med en ren og fnugfri klud.

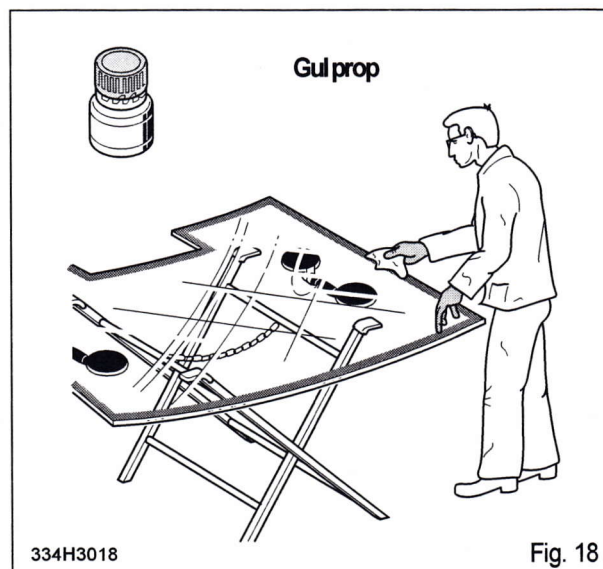

334H3018

Fig. 18



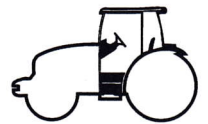

## Afmontering/montering

### Påføring af primer

- Ryst dunken med GRØN prop, indtil man kan høre kuglerne rasle. Ryst dunken i mindst et minut.
- Brug en kugleformet pensel til at male forrudens sorte kant (på det sted, hvor limen skal lægges).

**Bemærk:** Dette middel fremmer limens klæbeevne og rustbeskytter pladedelene, hvor malingen skræbes af, når den gamle tætningsliste fjernes. Den beskytter tokomponents limen mod solens ultraviolette stråler.

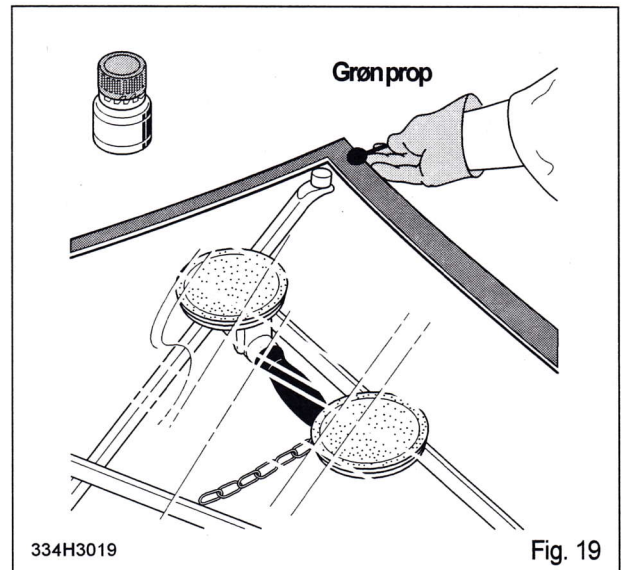

- Smør førerhusets fals med det samme middel på de steder, hvor malingen blev fjernet, da den gamle tætningsliste blev taget af.

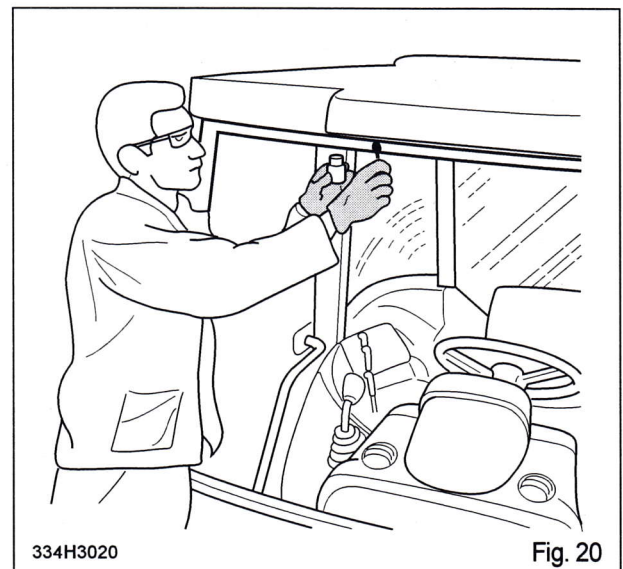

- Vent i ca. 15 minutter, til midlet er tørt.
- Tør med en varmluftsblæser, hvis det er koldt.
- Lim justeringsbrikkeme (ref. n° 6005020 197) på førerhusets fals i henhold til illustrationen.

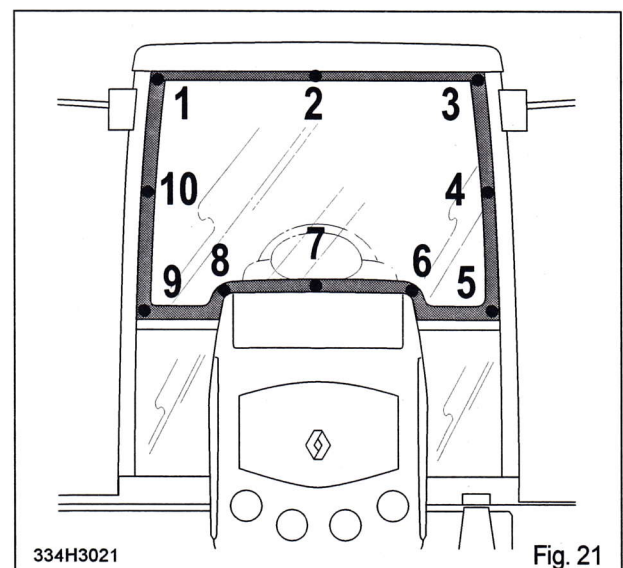



## Afmontering/montering

### Klargøring af tokomponents lim

#### VÆR OPMÆRKSOM PÅ sidste salgsdag!

- Hvis det er koldt (under 15°C), skal patronerne opvarmes, så midlet bliver mere flydende (i vandbad eller med en varmluftsblæser).
- Frigør den røde anordning til fastholdelse af patronerne.
- Slut stikket til et ledningsnet 220 V.
- Tryk på udløseren, og anbring puffeanordningerne i bagerste position (se brugsanvisning til BETAGUN).
- Sæt patronerne i pistolen, og luk pistolen.
- Klip styreflisen på dysen i et V, og skru dysen på pistolen.

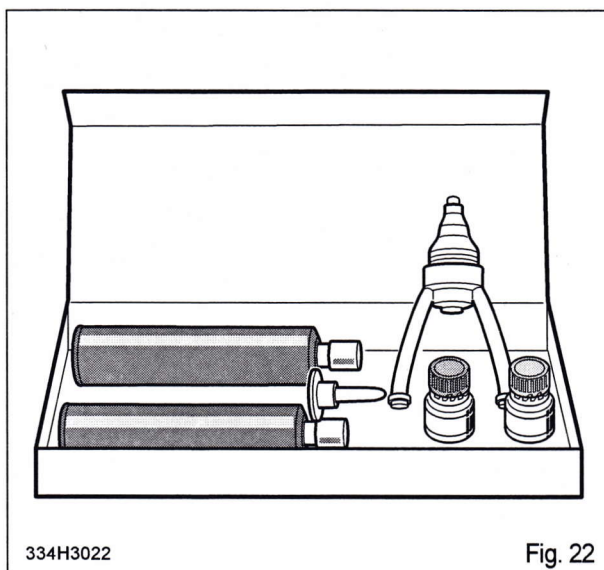

Fig. 22

- Tryk på udløseren, så de to midler blandes i dysen.
- Læg et lag svarende til en nød i størrelsen af midlet på et stykke papir (tørreprøve).
- Anbring prøven i førerhuset.

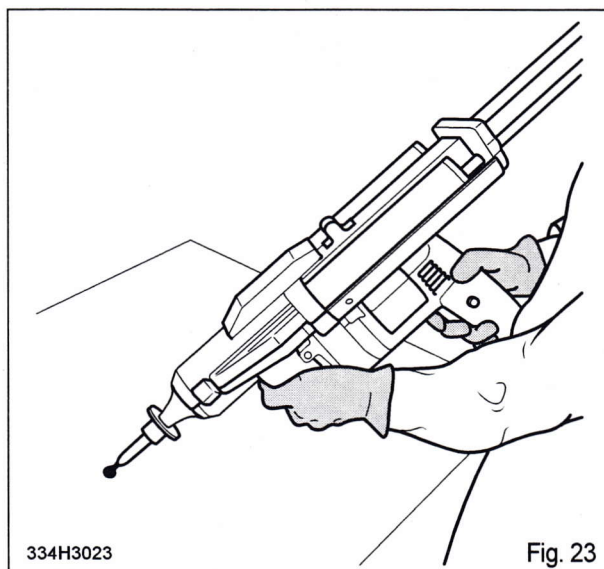

Fig. 23

- Prøv først at simulere, at der lægges et lag lim rundt om forruden, og kontroller, at intet kan genere handlingen, og at limen kan lægges på uden afbrydelser.
- Læg lim ud midt på den sorte kant, og juster bevægelsens hastighed og pressehastigheden, så limen lægges helt jævnt som en trekant, se tegningen.
- Når limen lægges i et trekantet lag, er det lettere at montere forruden.
- Sørg for, at samlingen placeres rigtigt, og at lagene føres sammen som vist på illustrationen.

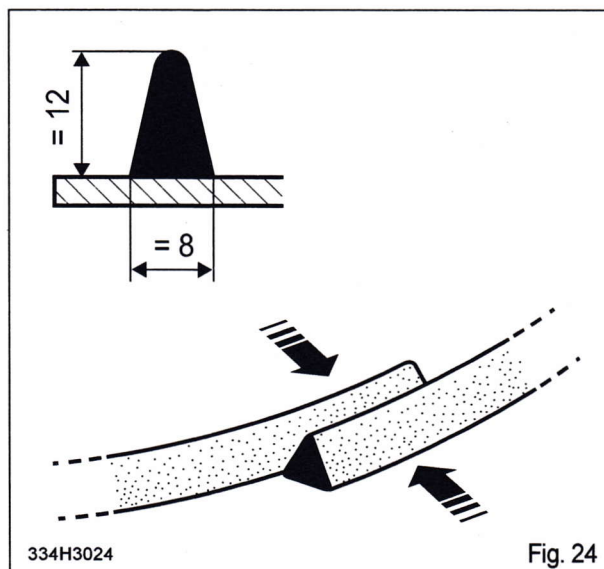

Fig. 24



## Afmontering/montering

– Så snart der ligger lim rundt om hele kanten: *Få en anden person til at hjælpe*, og følg sikkerhedsreglerne (handsker, briller og stige på hver side af motoren). Lim nu forruden på førerhuset, og sæt forruden på oppefra.

**Pas på, når forruden skal forbi arbejdslyset.**

– Juster forruden og de nederste ruder både lodret og vandret.

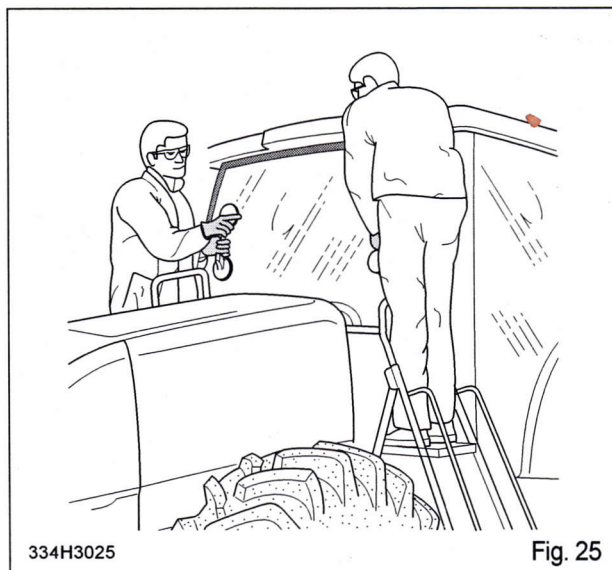

334H3025

Fig. 25

– Påfør det krævede tryk til, at limen mases sammen hele vejen rundt.

– Fastspænd sugekoppernes håndtag til arbejdslyset foran, så forruden ikke falder nedad.

– Spænd forruden fast til førerhuset.

**Det er unødvendigt, og det frarådes at tilspænde for kraftigt.**

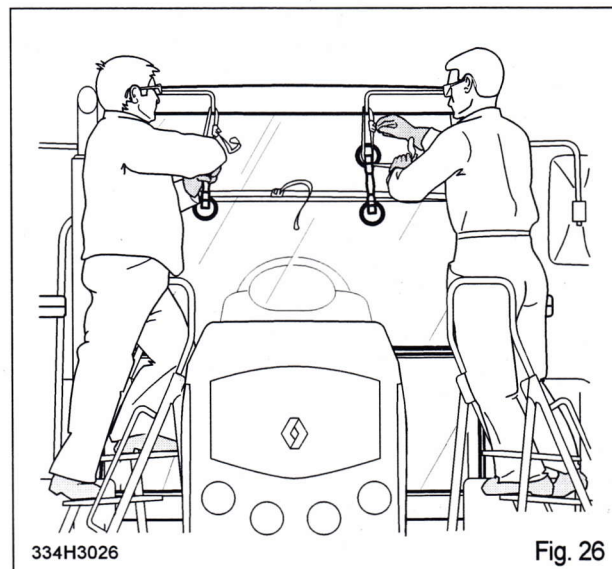

334H3026

Fig. 26

– Lim bånd på til bestrygning med lim, ved de nederste ruders samling.

– Smør lim i samlingsrillerne, og glat den overskydende lim ud med en spatel.

– Monter de dele, som har været afmonteret.

**Tørretid efter limning:**

30 minutter ved 20 °C udendørs.

**Hvis vejreter meget koldt:**

– Start motoren, og indstil varmen i førerhuset på defroster.

– Opvarm eventuelt kanten med en varmluftsblæser.

– Se under alle omstændigheder tørreprøven, den må ikke være klæbrig.

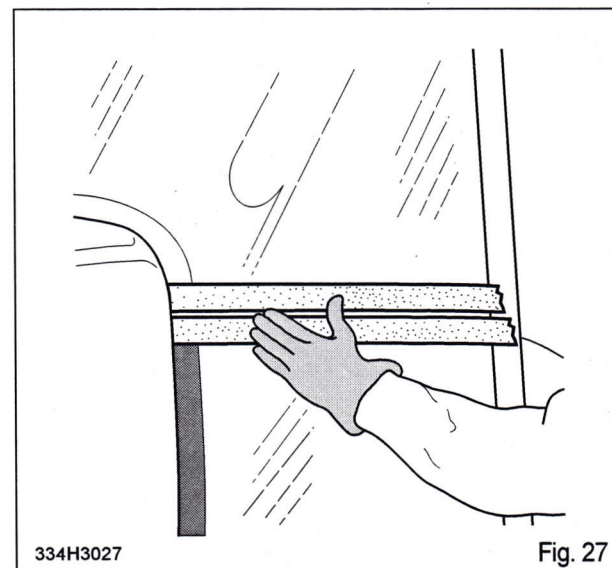

334H3027

Fig. 27



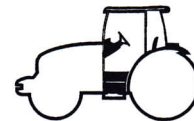

## Afmontering/montering

### Fremgangsmåde for udskiftning

Følg de samme anvisninger som tidligere beskrevet:

- Fjernelse af tætningslisten.
- Rensning, rengøring.
- Primer på fals og rude.
- Tørretid.
- Lim justeringsanordningerne (ref. n° 60 05 020 197) på de anførte steder.
- Læg et lag lim.
- Lim pløjeruden fast.
- Understøt nedefra.
- Sæt tape på for at holde ruden mod førerhuset.
- Lav en ny tætningsliste mellem forruden og pløjeruden (se forrige side).

**Bemærk:** Afmonter holderen til nummerpladen af hensyn til pløjeruden bag.

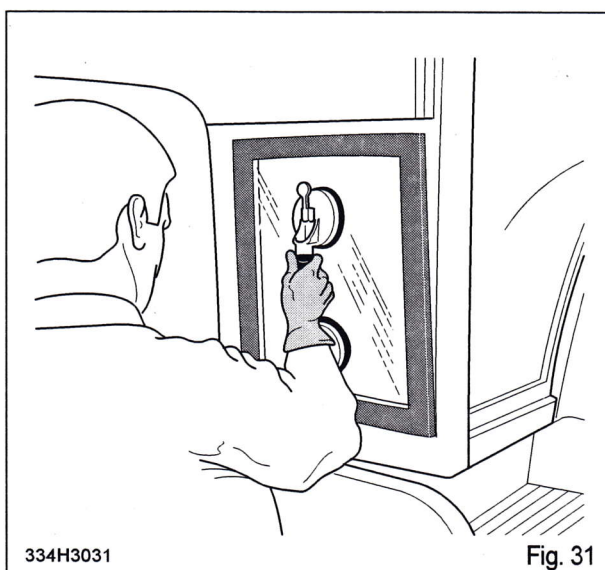
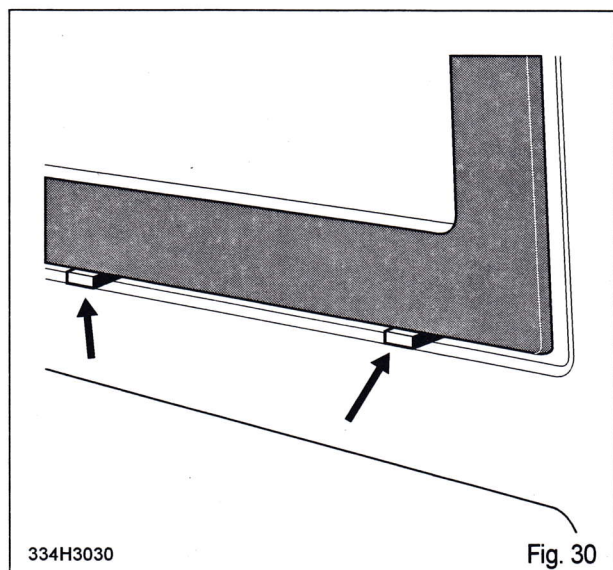
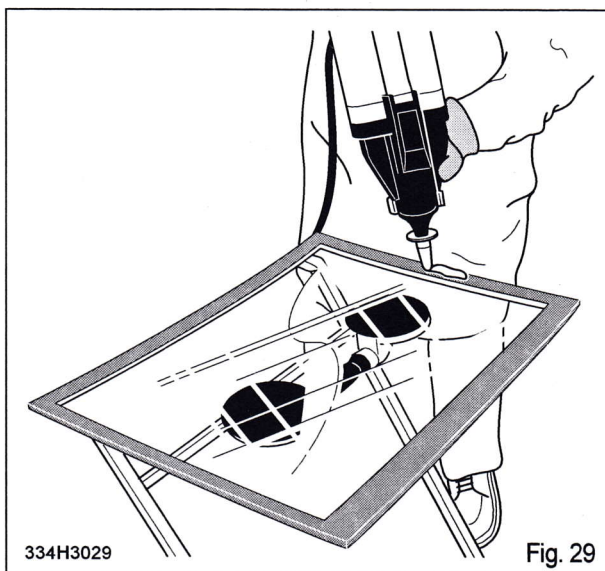
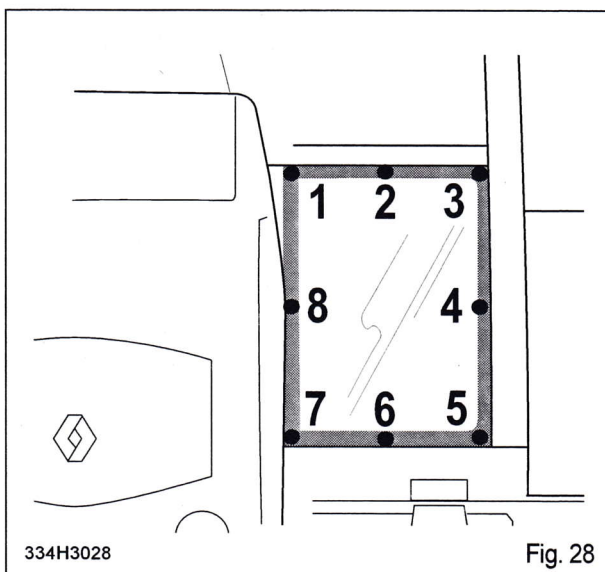



**Bemærk**

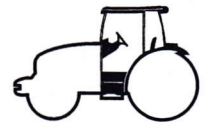

# VÆRKTØJ

Værktøj til løft af førerhuset – varmesystem/aircondition – limning af  
fjoruden



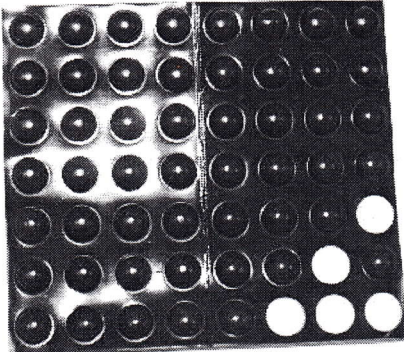
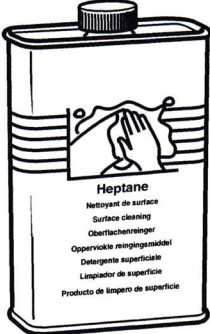
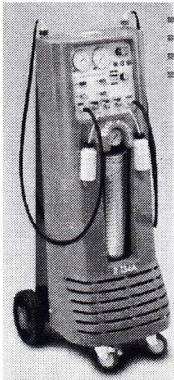
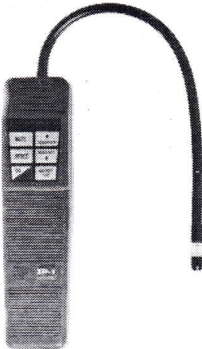
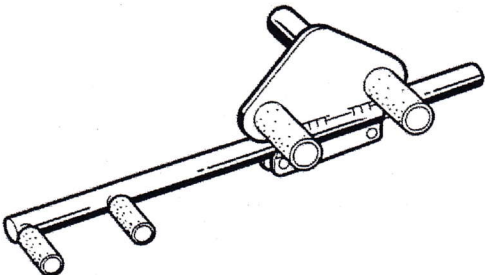

**Værktøj**

60 05 020 197	0197	60 05 020 330	0330
 <p><b>- Justeringsbrikker (antal: 56)</b></p>		 <p><b>- Dunk med heptan</b></p>	
60 05 712 983	2983	60 05 713 108	3108
 <p><b>- Airconditionstation</b></p>		 <p><b>- Elektronisk lækagedetektor (ref. SNDC 400A99)</b></p>	
77 01 388 907	8907	77 01 388 913	8913
 <p><b>- Løftebom</b></p>		 <p><b>- Holdere og styr til løftebom</b></p>	